

Лист № 10 из 10
Дата: 15.10.2018
Масштаб: 1:500
Инженер: [подпись]

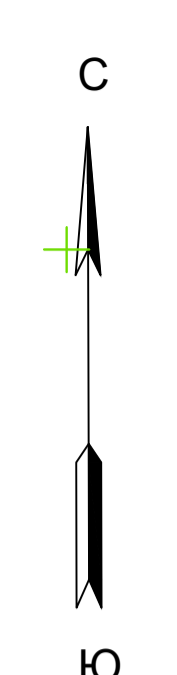

900.00
900.00

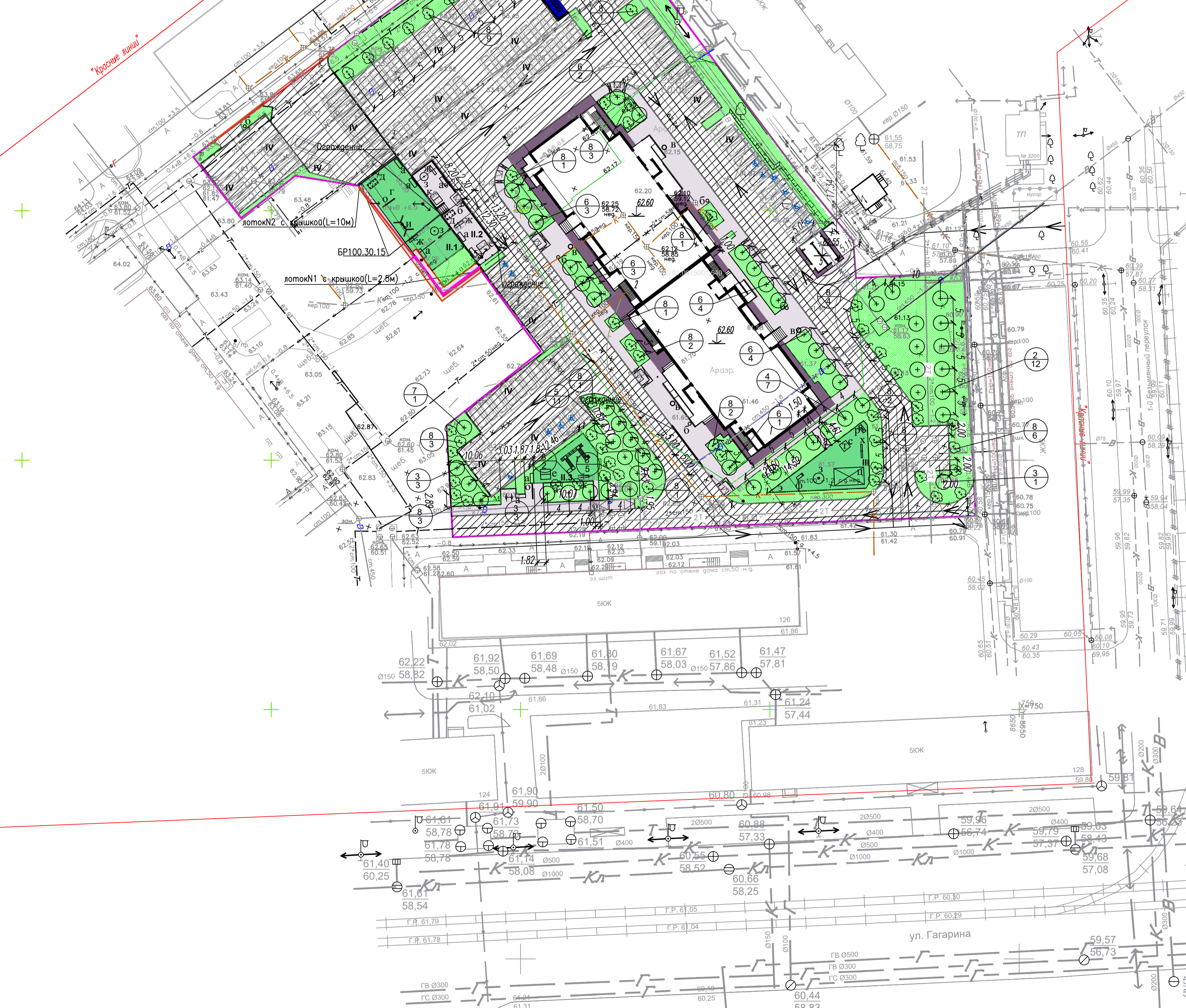

- Условные обозначения:**
- граница отведенного участка
 - граница благоустраиваемого участка
 - покрытие тип 1
 - покрытие тип 2
 - покрытие тип 3
 - покрытие тип 4
 - покрытие тип 5 (003413—коврик резиновый (прямой 45мм)000 КСИЛ))
 - газон
 - проектируемые деревья
 - проектируемые кустарники
 - тактильная плитка тип 2
 - ограждение площадки дет. сада
 - номер позиции растения
 - количество штук в группе
 - малые архитектурные формы
 - площадка для мусоросборников
 - движение транспорта
 - ограждение

**Конструкция покрытия тип 3.
(h=0.25м)**

- Мелкозернистый асфальтобетон по ГОСТ 9128-97, h=0.03м
- Известковый щебень по ГОСТ 25607-94, h=0.10м
- Песок по ГОСТ 8736-93, h=0.12м
- Уплотненный грунт (по СНиП 2.05.02-85)

**Конструкция покрытия тип 2.
(h=0.385м)**

- Брусчатка "Кирпичик" 200x100x30 см -0.03м
- Тактильная плитка по ГОСТ Р52875-2007
- Выравнивающий слой - сухая песко-цементная смесь (соотношения 1:10) -0.035м
- Щебень М 600 фр.40-70,фр.10-20 -0.12м
- Песок волжский (по ГОСТ 8739-93) -0.20м
- Уплотненный грунт (по СНиП 2.05.02-85)

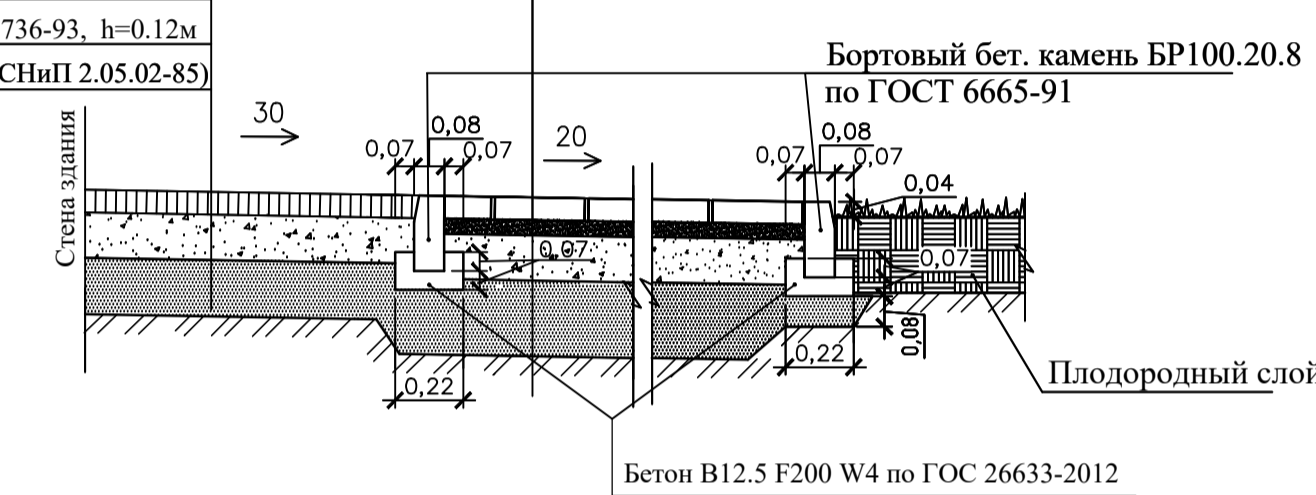

**Конструкция покрытия тип 5.
(h=0.365м)**

- Резиновый коврик -0.045м
- Бетон класса В15 по ГОСТ 26633-2012 -0.12м
- Песчано-щебеночная смесь М84 по ГОСТ 25607-2009 -0.20м
- Уплотненное грунтовое основание Куп=0.95



Конструкция ступеней

- Брусчатка "Кирпичик" 200x100x30 см -0.03м
- Выравнивающий слой - сухая песко-цементная смесь (соотношения 1:10) -0.035м
- Бетон В15 h=0.15м
- Уплот. песок

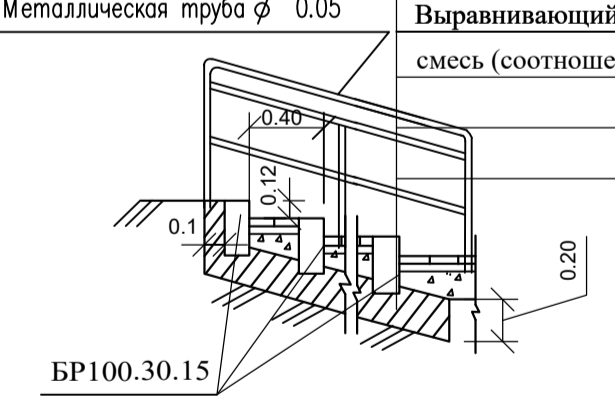

**Конструкция покрытия тип 4.
(h=0.15 м)**

- Бетон В-12.5 -0.15
- Уплотненный грунт (по СНиП 2.05.02-85)
- Растительный слой
- Бетонный борт 100.20.8 (по ГОСТ 6665-91) В22.5 на бетонной подготовке (по ГОСТ 26633-85) В15

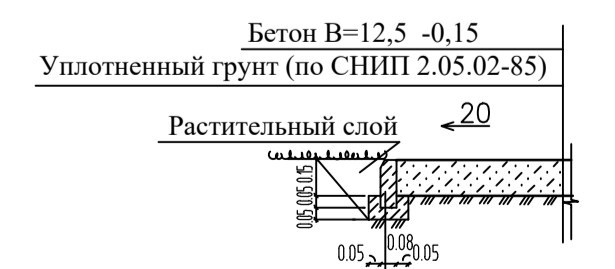

Ведомость малых архитектурных форм и переносных изделий

Поз.	Обозначение	Наименование	Кол.	Примечание
а	002211	Диван садово-парковый на металлических ножках	10	000 "КСИЛ"
б	001312	Урна деревянная на ж/б основе с металлической вставкой	6	000 "КСИЛ"
в	001157	Ваза железобетонная	4	000 "КСИЛ"
г	005223	Детский игровой комплекс "Лесная сказка"	2	000 "КСИЛ"
д	002607	Диван-качели	2	000 "КСИЛ"
е	004236	Песочница с крышкой	2	с песком 7м3"КСИЛ"
ж	004105	Качалка-балансир малая	4	000 "КСИЛ"
з	004195	Карусель с рулем	3	000 "КСИЛ"
и	4255	Качели на дерев.стойках код	1	000 "КСИЛ"
к	Арт. СП018	Стол уличная со скамьями и навесом	1	ZION1
м	007521	Тренажер	1	000 "КСИЛ"
о	006432	Турник двояной	2	000 "КСИЛ"
р		Качели «Башни»	1	
с		Песочница	1	
т		Грибок для песочницы «Ромашка»	1	
ф		Горка уличная «Волна»	1	
х		Качалка-балансир «Комета»	1	
ц		Веранда	1	
ш		Площадка для мусоросборников	1	(5 контейнера)
э		Установка ограждение h=1.6м	60	ЗД панель У-3 200/500ч Р.ф. 1530x2500/19270-02-00187205-2006МА. 60050.
я		Калитка	1	

Ведомость элементов озеленения

Поз.	Наименование породы или вида насаждения	Возраст, лет	Кол-во (шт.)	Примечание
В границе отведенного участка				
1	Газон обыкновенный общ.площадь 2296 кв.м.			С внос. раст. грунта Н=0.2м
2	Липа	5	12	
3	Ясень	5	7	
4	Клен	5	7	
5	Береза	5	11	
6	Рябина	5	17	
7	Ель	5	1	
8	Кустарники		51	

Технико-экономические показатели

Поз.	Наименование	К-во	Ед.изм.
в границах отведенного участка.			
	Площадь отведенного участка	10662	кв.м
	Площадь застройки жилого дома с ТП	1630	кв.м
	Площадь искусственных покрытий	6736	кв.м
	Площадь озеленения	2296	кв.м
	Парковка на - 103 м.м +(7МПН+7МПН большое м.м)		
	Всего: 117 м.м.		

**Конструкция покрытия тип 1.
(h=0.50м)**

- Мелкозернистый асфальтобетон марки III тип В (по ГОСТ 9128-2013) -0.04м
- Крупнозернистый асфальтобетон марки II (по ГОСТ 9128-2013) -0.06м
- Щебень М 600 фр.10-20 -0.10м
- Щебень М 600 фр.40-70 -0.15м
- Песок волжский (по ГОСТ 8739-93) -0.15м
- Уплотненный грунт (по СНиП 2.05.02-85)

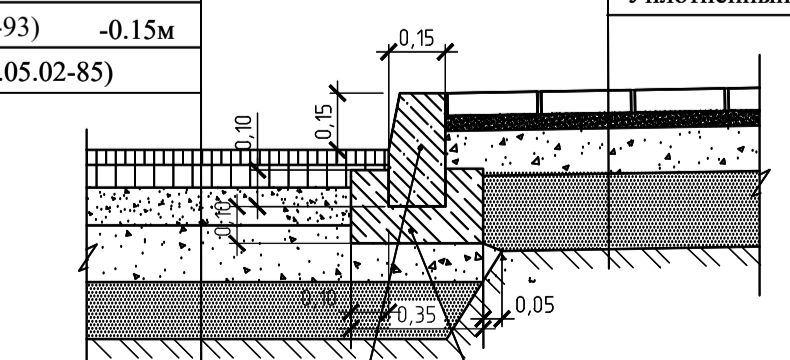

**Конструкция покрытия тип 2.
(h=0.385м)**

- Брусчатка "Кирпичик" 200x100x30см -0.03м
- Выравнивающий слой - сухая песко-цементная смесь (соотношения 1:10) -0.035м
- Щебень М 600 фр.40-70,фр.10-20 -0.12м
- Песок волжский (по ГОСТ 8739-93) -0.20м
- Уплотненный грунт (по СНиП 2.05.02-85)

ВЕДОМОСТЬ ЖИЛЫХ И ОБЩЕСТВЕННЫХ ЗДАНИЙ И СООРУЖЕНИЙ

№ п/п	Наименование и обозначение	Этажность	Количество		Площадь, м²		Строительный объем				
			квартир	зданий	застройки	общая нормируемая	зданий	всего			
1	Секция №1	22	1	194	194	806.7	806.7	14271.9	14271.9	47047.3023	50070
2	Секция №2	22	1	194	194	795.9	795.9	14320.2	14320.2	47047.3023	50070
3	ПС №1										
4	ПС №2										
5	ТП					27.78					
I	Хозяйственная зона	шт	1								
II	Универсальная площадка	шт	3								
III	Детская площадка с ограждением	шт	1								
IV	Парковка на 117 м.м	шт	1								
6	Подпорная стена L=112м	шт	1								

Ведомость проездов, тротуаров и площадок.

Поз.	Наименование	Тип	Площадь покрытия, м²	Примечание
В границе отведенного участка				
1	Асфальтобетонное покрытие проездов и открытых парковок (0.20м)	1	5133.22	
2	Покрытие тротуара брусчаткой типа "Кирпичик" 200x100x30 см (0.385м)	2	898.23	
3	Покрытие отмостки из мелкозернистого асфальтобетона см (0.25м)	3	248.85	
4	Тактильная плитка по ГОСТ Р52875-2007(0.385м)	2	20	
5	Резиновое покрытие площадки (0.365м) с бортовым камнем БР100.20.8 по ГОСТ 6665-91 L=136м.м	5	417.7	003413 000 КСИЛ прямой 45мм
7	Бетонное покрытие площадки для мусора (0.15м)	4	18	
8	Ограждение по подпорной стенке.		32	
9	Ограждение по подпорной стенке.		51	
10	Лоток с крышкой N1 п.м	3		ЛББ NORMA DN300 "АQUASTOK"
11	Лоток с крышкой N2 п.м	10		ЛББ NORMA DN300 "АQUASTOK"
12	Устройство ступеней l=1.5 м, из БР 100.30.15 шт	9		
13	Универсальная площадка (II,1)		193,4	
14	Универсальная площадка (II,2)		116,1	
15	Универсальная площадка (II,3)		82,2	
16	Детская площадка с ограждением (III)		140,2	

Примечания:
На обрешет территории, прилегающей к участку застройки, по согласованию с жителями и Администрацией Советского р-на будут высажены 133 дерева, в том числе:

- липа (28 шт.);
- ясень (33 шт.);
- клен (33 шт.);
- береза (29 шт.);
- рябина (10 шт.).

Лист	Кол-во	Лист	№ дат	Проект	Дата
ЛП		ЛП		ЛП	
ЛП		ЛП		ЛП	
ЛП		ЛП		ЛП	

15/10-10/М
«Жилая застройка в границах улиц Гагарина, Победы, Первого Беломорского переулка в Советском районе городского округа Свердловск»
Секция №1,2
План благоустройства. План озеленения. М 1:500
000 «АТМ»
с. Санкт-Петербург 2018 г.