

Технико - экономические показатели

п.п	Наименование	Ед.изм.	Количество
1	Площадь участка	га	0,74
2	Площадь застройки	м2	1751.63
3	Площадь проездов и автостоянок	м2	3396.18
4	Площадь тротуаров	м2	475.16
5	Площадь площадки под мусороконтейнеры	м2	12.0
6	Площадь озеленения: всего посадок газона	м2	1976.90 16.5 1960.40
7	Протяженность бордюрного камня БВ.100.30.15	п.м.	435.81
8	Протяженность бордюрного камня БР.100.20.8	п.м.	253.64
9			

Ведомость рабочих чертежей основного комплекта

Лист	Наименование	Примечание
1	Общие данные	
2	Разбивочный план М 1:500	
3	План организации рельефа М 1:500	
4	План земляных масс М 1:500	
5	План благоустройства территории М 1:500	
6	Свободный план инженерных сетей М 1:500	
7	Ситуационный план М 1:2000	

Ведомость малых форм архитектуры

ПОЗ.	ОБОЗНАЧЕНИЕ	НАИМЕНОВАНИЕ	КОЛ.	ПРИМЕЧАНИЕ
1		Бак для мусора МК-6003	1	Гармакс
2	ог-1	Ограждение для мусорных баков 1500x1500x2200	4,5п.м	

Ведомость проездов, тротуаров и площадок

ПОЗ.	НАИМЕНОВАНИЕ	ТИП	ПЛОЩАДЬ ПОКРЫТИЯ, м <sup>2</sup>	ПРИМЕЧАНИЕ
1	Площадь проездов и автостоянок	1	3396.18	
2	Тротуары	2	475.16	
5	Площадка под мусороконтейнеры	3	12.0	

Ведомость элементов озеленения

НОМЕР по плану	НАИМЕНОВАНИЕ ПОРОДЫ И ВИДА НАСАЖДЕНИЯ	ВОЗ-РАСТ, ЛЕТ	КОЛ., ШТ.	ПРИМЕЧАНИЕ
1	Дереья (береза)	5	5	1.0x1.0x0.8
2	Кустарник	3-4	46	0.5x0.5x0.6
3	Газон, м2		1960.40	из многолетников

Ведомость зданий и сооружений

Номер на плане	НАИМЕНОВАНИЕ И ОБОЗНАЧЕНИЕ	Этажность	Количество		Площадь, м <sup>2</sup>				Строительный объем, м <sup>3</sup>		
			Здан.	Всего	Застройки		Общая нормируемая		Здания	Всего	
					Здания	Всего	Здания	Всего			
1	Проектируемое здание	9	1	14.0	14.0	1027,55	1027,55	8177,92	8177,92	30 230,0	30 230,0
2	Проектируемое здание	13	1	141	141	724,08	724,08	8 902,60	8 902,60	29 925,07	29 925,07

Проезды и автостоянки тип 1

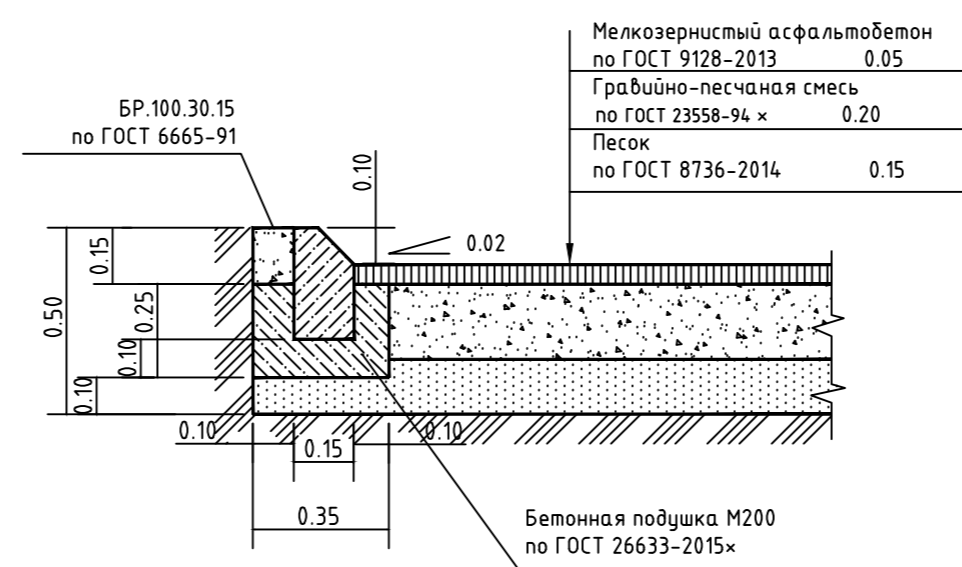

КОНСТРУКЦИЯ ПОСАДКИ ДЕРЕВЬЕВ, КУСТАРНИКОВ И ГАЗОНА

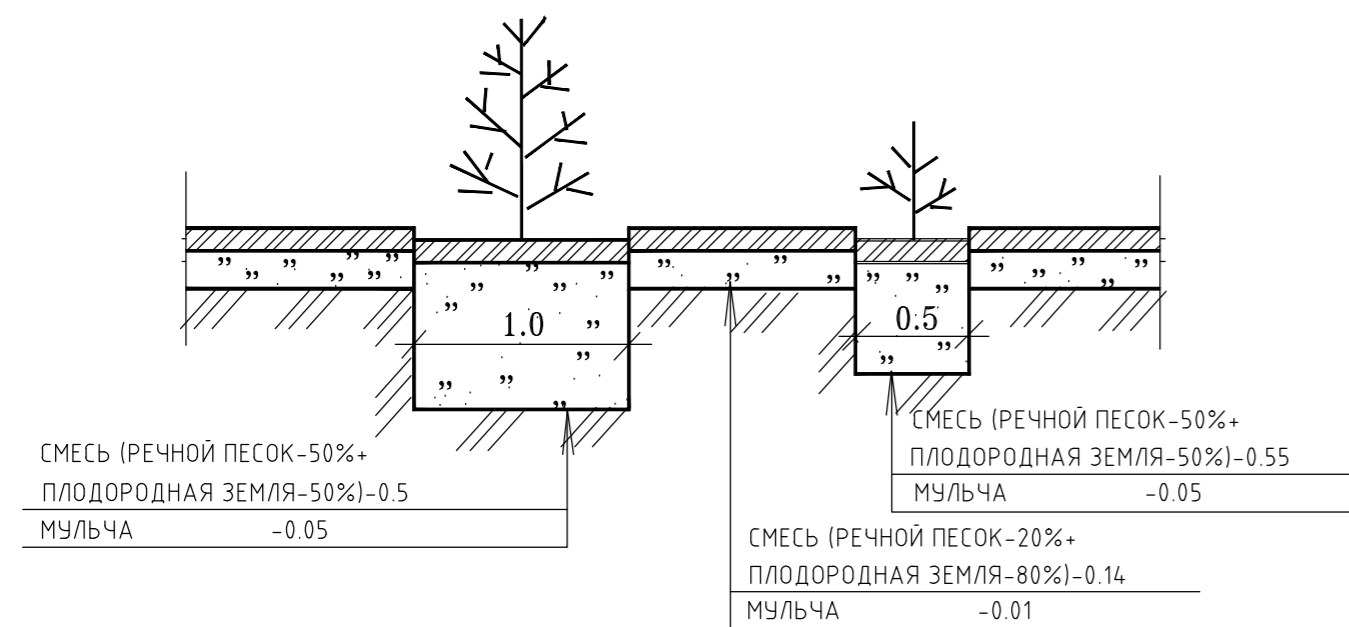

Тротуары тип 2

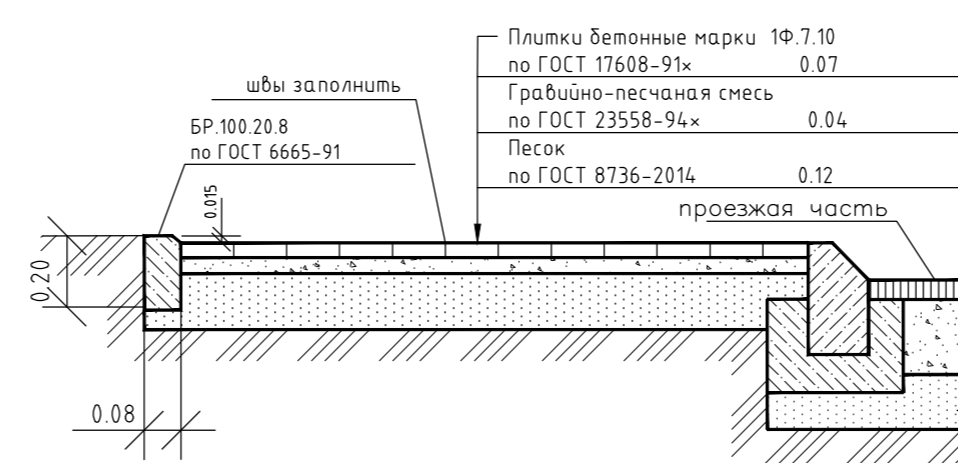

Площадка под мусороконтейнеры тип 4

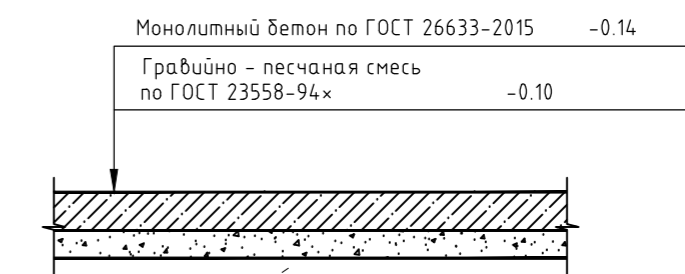

Перечень видов работ, на которые необходимо составление актов освидетельствования скрытых работ

N п.п	Наименование вида работ	Примечание
1	Разбивка осей зданий и сооружений на стройплощадке	
2	Подготовка земполотна для устройства покрытий проездов, тротуаров, площадок	
3	Уплотнение грунта под проездами, тротуарами, площадками	
4	Устройство и уплотнение каждого слоя покрытия подъездных проездов, тротуаров, площадок	

ТЕХНИЧЕСКИЕ РЕШЕНИЯ, ПРИНЯТЫЕ В РАБОЧИХ ЧЕРТЕЖАХ, СООТВЕТСТВУЮТ ТРЕБОВАНИЯМ ЭКОЛОГИЧЕСКИХ, САНИТАРНО - ГИГИЕНИЧЕСКИХ, ПРОТИВОПОЖАРНЫХ И ДРУГИХ НОРМ, ДЕЙСТВУЮЩИХ НА ТЕРРИТОРИИ РОССИЙСКОЙ ФЕДЕРАЦИИ И ОБЕСПЕЧИВАЮТ БЕЗОПАСНУЮ ДЛЯ ЖИЗНИ И ЗДОРОВЬЯ ЛЮДЕЙ ЭКСПЛУАТАЦИЮ ОБЪЕКТА ПРИ СОБЛЮДЕНИИ ПРЕДУСМОТРЕННЫХ РАБОЧИМИ ЧЕРТЕЖАМИ МЕРОПРИЯТИЙ.

ГЛАВНЫЙ ИНЖЕНЕР ПРОЕКТА: *С.Н. Федоров* (ФЕДОРОВ С.Н.)

621-00-ПЗУ					
Многоквартирный жилой дом по ул. Тургенева в квартале 23 г. Якутска. Блок 1, Блок 2.					
Изм.	Колуч	Лист	№ док.	Подп.	Дата
Разраб.	Борисова Т.В.	10.04.18		<i>Т.В. Борисова</i>	10.04.18
Проверил	Иванова С.С.	10.04.18		<i>С.С. Иванова</i>	10.04.18
Н.контр.	Попова О.И.	10.04.18		<i>О.И. Попова</i>	10.04.18
ГИП	Федоров С.Н.	10.04.18		<i>С.Н. Федоров</i>	10.04.18



Инв.№ подл. Подпись и дата. Взам.инв.№

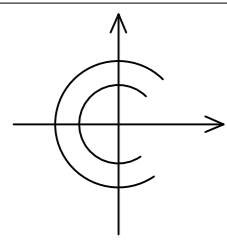

Ведомость зданий и сооружений

Номер на плане	НАИМЕНОВАНИЕ И ОБОЗНАЧЕНИЕ	Этажность	Количество		Площадь, м <sup>2</sup>				Строительный объем, м <sup>3</sup>		
			Здан.	Всего	Застройки		Общая нормируемая		Здания	Всего	
					Здан.	Всего	Здания	Всего			
1	Проектируемое здание	9	1	140	140	1027,55	1027,55	8177,92	8177,92	30 230,0	30 230,0
2	Проектируемое здание	13	1	141	141	724,08	724,08	8 902,60	8 902,60	29 925,07	29 925,07

УСЛОВНЫЕ ОБОЗНАЧЕНИЯ

- Условная граница участка строительства
- Демонтируемые здания и сооружения

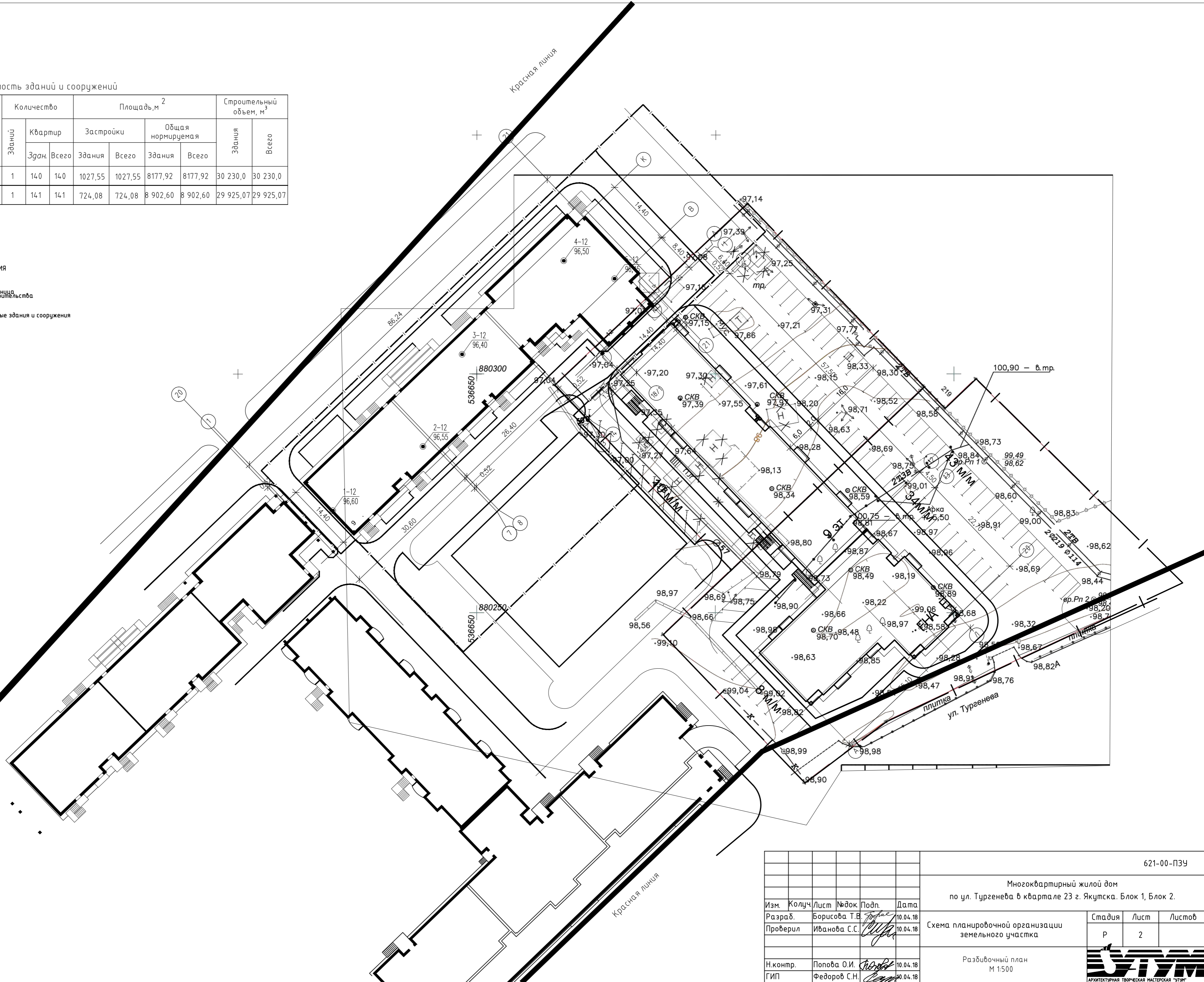

Инв.№ подл.  
Подпись и дата  
Взам.инв.№

					621-00-ПЗУ				
					Многоквартирный жилой дом по ул. Тургенева в квартале 23 г. Якутска. Блок 1, Блок 2.				
Изм.	Колуч	Лист	№ док	Подп.	Дата	Схема планировочной организации земельного участка	Стадия	Лист	Листов
	Разраб.	Борисова Т.В.			10.04.18		Р	2	
	Проверил	Иванова С.С.			10.04.18	Разбивочный план М 1:500			
	Н.контр.	Попова О.И.			10.04.18				
	ГИП	Федоров С.Н.			10.04.18	Копировал			





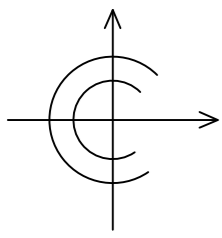

Ведомость зданий и сооружений

Номер на плане	НАИМЕНОВАНИЕ И ОБОЗНАЧЕНИЕ	Этажность	Количество		Площадь, м <sup>2</sup>				Строительный объем, м <sup>3</sup>	
			Зданий		Застройки		Общая нормируемая		Здания	Всего
			Здан.	Всего	Здания	Всего	Здания	Всего		
1	Проектируемое здание	9	1	140	1027,55	1027,55	8177,92	8177,92	30 230,0	30 230,0
2	Проектируемое здание	13	1	141	724,08	724,08	8 902,60	8 902,60	29 925,07	29 925,07

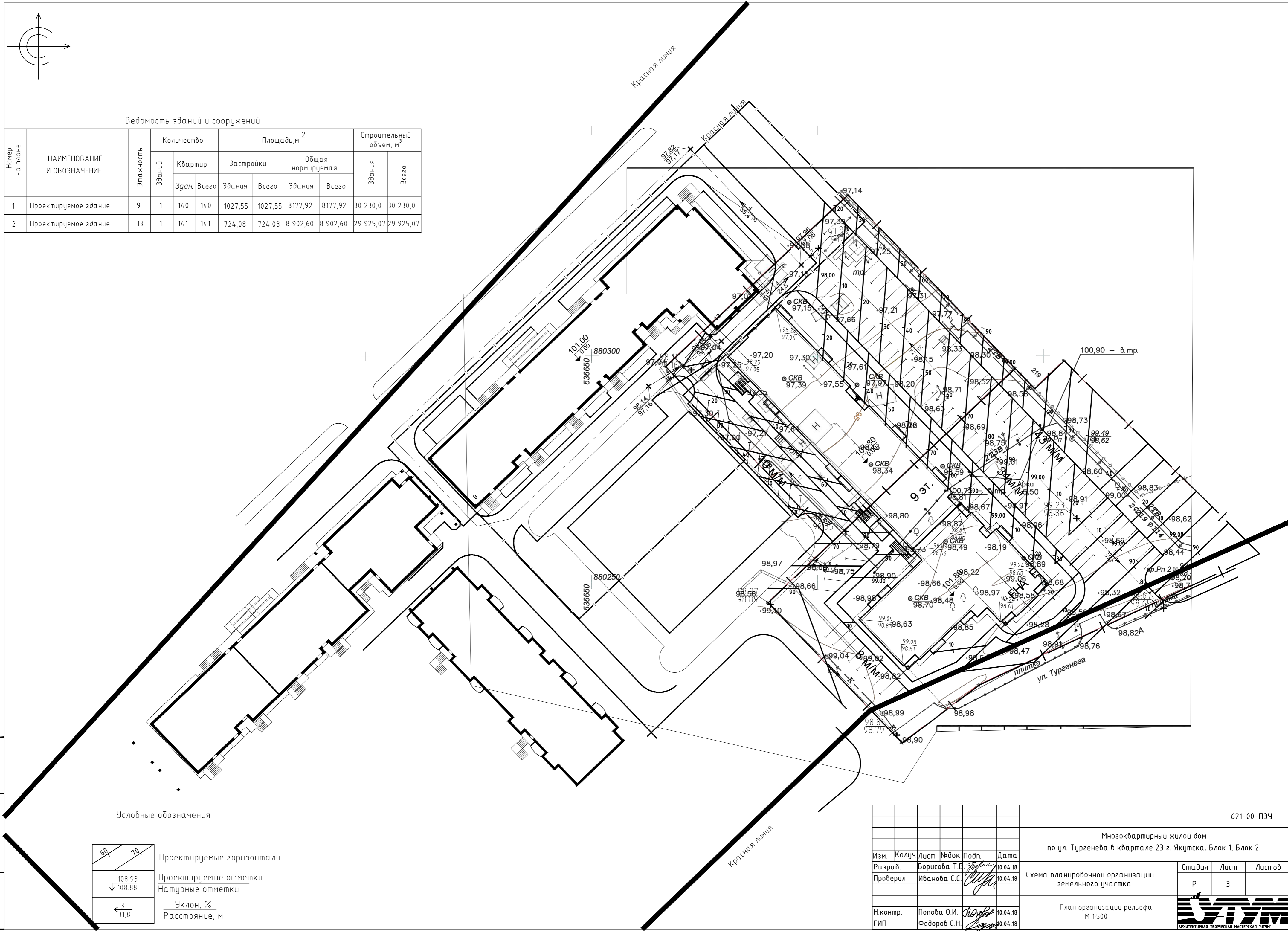

Условные обозначения

$\frac{60}{70}$	Проектируемые горизонталы
$\frac{108,93}{108,88}$	Проектируемые отметки
$\frac{3}{31,8}$	Уклон, % Расстояние, м

Проектируемые горизонталы  
Проектируемые отметки  
Натурные отметки  
Уклон, %  
Расстояние, м

Инв.№ подл.  
Подпись и дата  
Взам.инв.№

					621-00-ПЗУ				
					Многоквартирный жилой дом по ул. Тургенева в квартале 23 г. Якутска. Блок 1, Блок 2.				
Изм.	Колуч	Лист	№ док	Подп.	Дата	Схема планировочной организации земельного участка	Стация	Лист	Листов
Разраб.	Борисова Т.В.	3	10/04.18	Т.В. Борисова	10.04.18		Р	3	
Проверил	Иванова С.С.	1	10/04.18	С.С. Иванова	10.04.18				
Н.контр.	Попова О.И.	1	10/04.18	О.И. Попова	10.04.18	План организации рельефа М 1:500			
ГИП	Федоров С.Н.	1	10/04.18	С.Н. Федоров	10.04.18				

Копировал

Формат А2

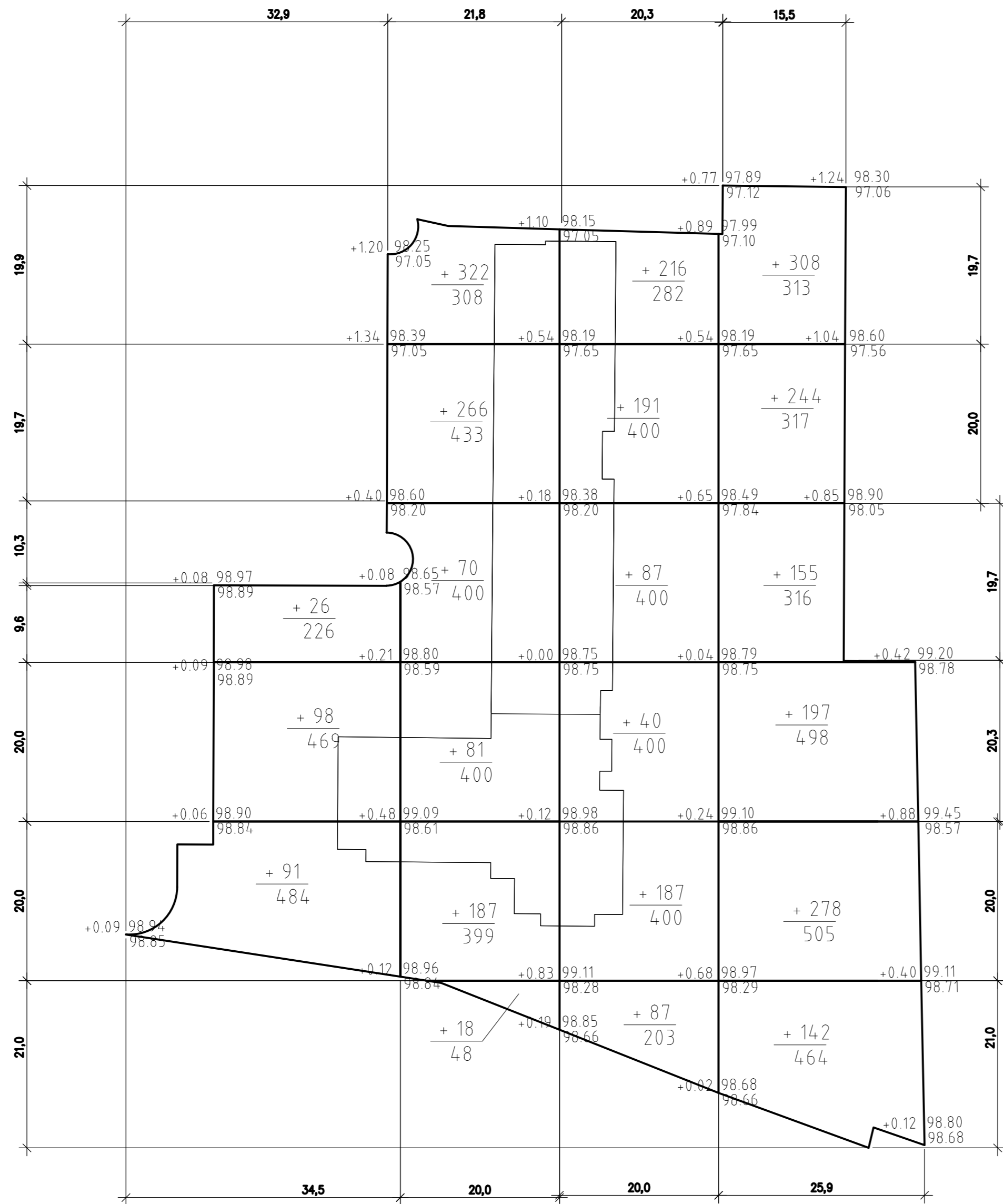

БАЛАНС ЗЕМЛЯНЫХ РАБОТ

НАИМЕНОВАНИЕ РАБОТ И ОБЪЕМОВ ГРУНТА	КОЛИЧЕСТВО, м <sup>3</sup>	
	НАСЫПЬ +	ВЫЕМКА -
ПЛАНИРОВКА ТЕРРИТОРИИ	3273	-
КОРЫТО ПОД ОДЕЖДУ ДОРОГ И ПЛОЩАДОК		
С ДОРОЖНЫМ ПОКРЫТИЕМ		1550.97
ЗАМЕНА ГРУНТА ПЛОДОРодНОЙ ПОЧВОЙ		
НА УЧАСТКАХ ОЗЕЛЕНЕНИЯ		304.63
ИТОГО	3273	1855.60
ПОПРАВКА НА УПЛОТНЕНИЕ ГРУНТА 12%	392.76	
БАЛАНС	1810.15	

Условные обозначения

+0,35	102,55	Отметка насыпи, м <sup>3</sup>	Проектная отметка, м
102,20			

+100	Объем земляных работ в квадрате
4,00	

Съезд с тротуара на проезд

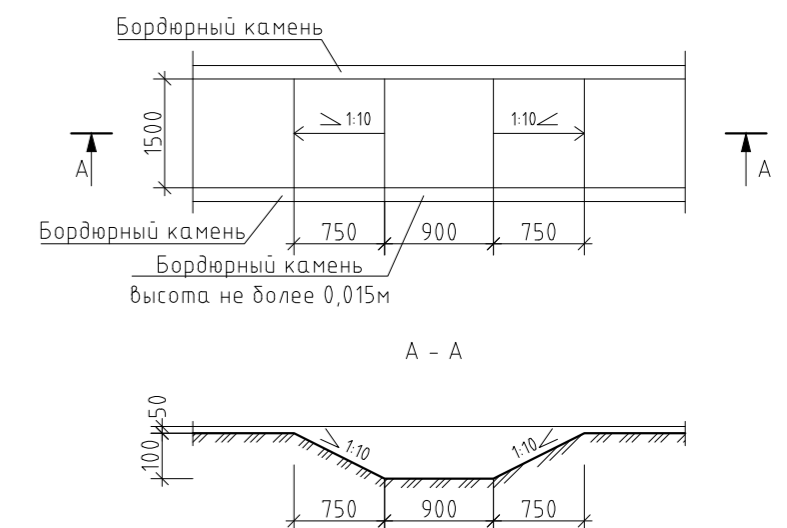

Насыпь(+)	215	926	808	1324	всего, м <sup>3</sup>	3273
Выемка(-)	-	-	-	-		-

621-00-ПЗУ									
Многоквартирный жилой дом по ул. Тургенева в квартале 23 г. Якутска. Блок 1, Блок 2.									
Изм.	Колуч	Лист	№ док	Подп.	Дата	Схема планировочной организации земельного участка	Стадия	Лист	Листов
Разраб.	Борисова Т.В.	10.04.18			10.04.18		Р	4	
Проверил	Иванова С.С.	10.04.18			10.04.18				
Н.контр.	Попова О.И.	10.04.18			10.04.18	План земляных масс М 1:500			
ГИП	Федоров С.Н.	10.04.18			10.04.18				

Копировал

Формат А2

Инв.№ подл. | Подпись и дата | Взам.инв.№



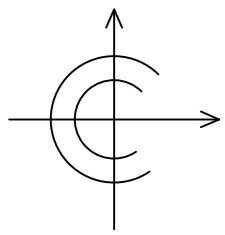

Ведомость зданий и сооружений

Номер на плане	НАИМЕНОВАНИЕ И ОБОЗНАЧЕНИЕ	Этажность	Количество		Площадь, м <sup>2</sup>				Строительный объем, м <sup>3</sup>		
			Зданий		Застройки		Общая нормируемая		Здания	Всего	
			Квартир	Здан	Здания	Всего	Здания	Всего			
1	Проектируемое здание	9	1	140	140	1027,55	1027,55	8177,92	8177,92	30 230,0	30 230,0
2	Проектируемое здание	13	1	141	141	724,08	724,08	8 902,60	8 902,60	29 925,07	29 925,07

УСЛОВНЫЕ ОБОЗНАЧЕНИЯ

- Условная граница участка строительства
- Проезды и автостоянки из бетона (Тип 1)
- Пешеходные дорожки из тротуарных плиток (Тип 2)
- Озеленение, газон
- Площадки с покрытием из резиновой крошки (Тип 3)
- Площадка под мусороконтейнеры (Тип 4)
- Красная линия
- Кустарники
- Деревья

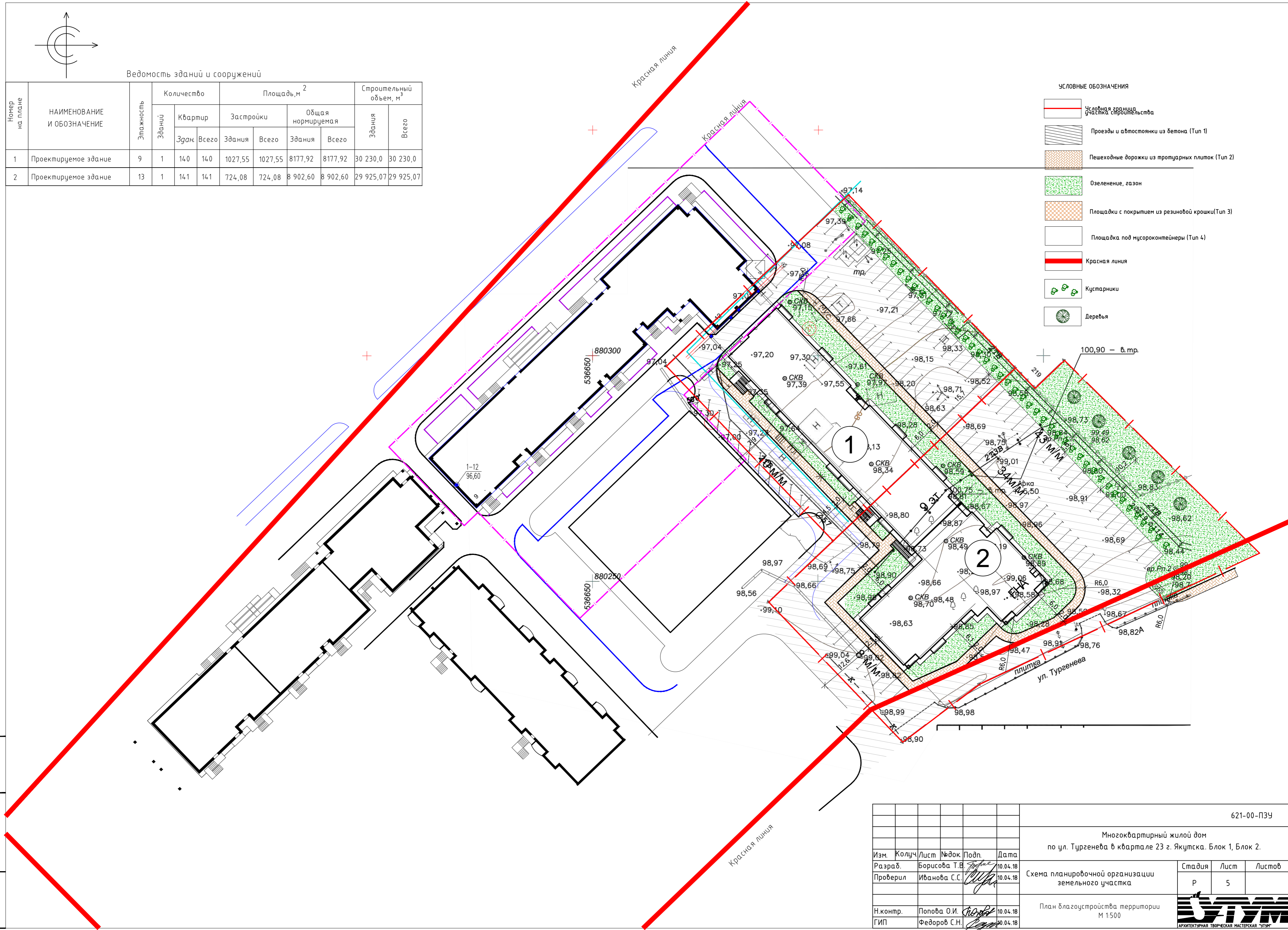

Инв.№ подл. \_\_\_\_\_  
 Подпись и дата \_\_\_\_\_  
 Взам.инв.№ \_\_\_\_\_

					621-00-ПЗУ				
					Многоквартирный жилой дом по ул. Тургенева в квартале 23 г. Якутска. Блок 1, Блок 2.				
Изм.	Колуч	Лист	№ док	Подп.	Дата	Схема планировочной организации земельного участка	Стадия	Лист	Листов
Разраб.	Борисова Т.В.	1	10.04.18	<i>Т.В. Борисова</i>	10.04.18		Р	5	
Проверил	Иванова С.С.		10.04.18	<i>С.С. Иванова</i>					
Н.контр.	Попова О.И.		10.04.18	<i>О.И. Попова</i>		План благоустройства территории М 1:500			
ГИП	Федоров С.Н.		10.04.18	<i>С.Н. Федоров</i>					

Копировал

Формат А2



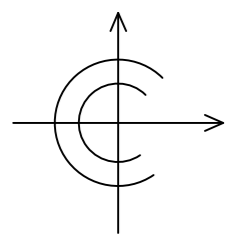

УСЛОВНЫЕ ИЗОБРАЖЕНИЯ

N	Условные изобр.	Наименование
1		Наружное освещение на опорах
2		Проектируемые сети канализации
3		Проектируемые сети канализации
4		Кабельная линия в траншее

Ведомость зданий и сооружений

Номер на плане	НАИМЕНОВАНИЕ И ОБОЗНАЧЕНИЕ	Этажность	Количество		Площадь, м <sup>2</sup>				Строительный объем, м <sup>3</sup>	
			Зданий		Застройки		Общая нормируемая		Здания	Всего
			Квартир	Здан.	Здания	Всего	Здания	Всего		
1	Проектируемое здание	9	1	140	1027,55	1027,55	8177,92	8177,92	30 230,0	30 230,0
2	Проектируемое здание	13	1	141	724,08	724,08	8 902,60	8 902,60	29 925,07	29 925,07

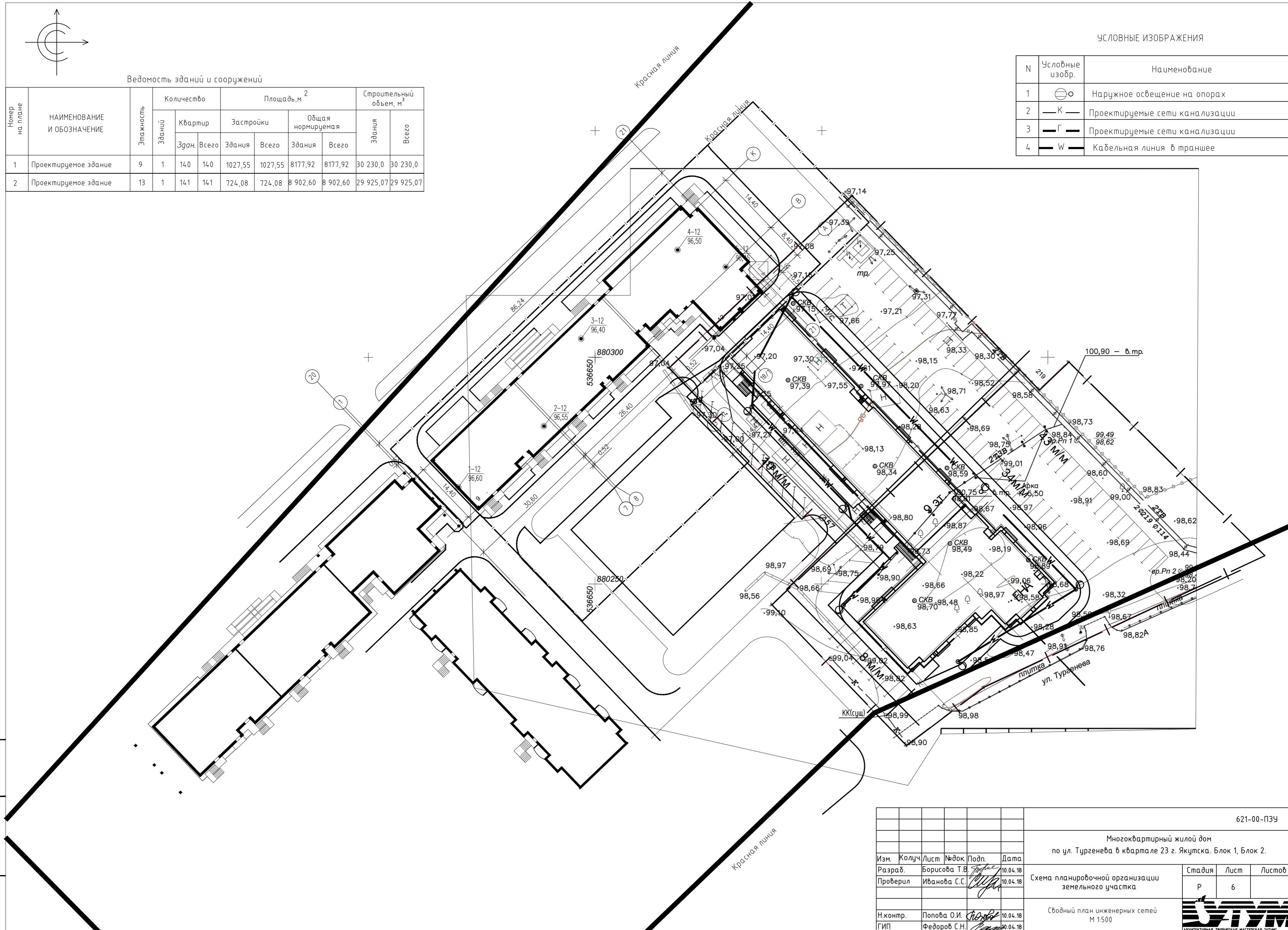

Инв.№ подл. \_\_\_\_\_  
 Подпись и дата \_\_\_\_\_  
 Взам.инв.№ \_\_\_\_\_

					621-00-ПЗУ				
					Многоквартирный жилой дом по ул. Тургенева в квартале 23 г. Якутска. Блок 1, Блок 2.				
Изм.	Колуч	Лист	№ док	Подп.	Дата	Схема планировочной организации земельного участка	Стадия	Лист	Листов
Разраб.	Борисова Т.В.	1	10.04.18	<i>Т.В. Борисова</i>	10.04.18		Р	6	
Проверил	Иванова С.С.		10.04.18	<i>С.С. Иванова</i>					
Н.контр.	Попова О.И.		10.04.18	<i>О.И. Попова</i>		Свободный план инженерных сетей М 1:500			
ГИП	Федоров С.Н.		10.04.18	<i>С.Н. Федоров</i>					

Копировал

Формат А2



Инв. N подл.	
Подпись и дата	
Взам. инв. N	

Изм.	Кол.уч.	Лист	№ док	Подп.	Дата
Разраб.				Борисова Т.В.	27.07.17
Проверил				Иванова С.С.	27.07.17
Н.контр.				Попова О.И.	27.07.17
ГИП				Федоров С.Н.	27.07.17

621-00-ПЗУ		
Многоквартирный жилой дом по ул. Тургенева в квартале 23 г. Якутска. Блок 1, Блок 2.		
Схема планировочной организации земельного участка	Стадия Р	Лист 7
Ситуационный план М 1:2000		