

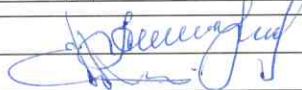
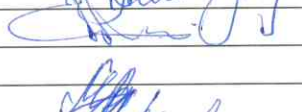

Номер п/п	Обозначение документа	Наименование изделия, наименование документа	Версия	Номер последнего изменения
1	01-15-969-ПЗУ2	Раздел 2. Подраздел 2. «Обоснование схем транспортных коммуникаций на период эксплуатации»	1	1

Примечание Раздел ПД № 2.2.pdf	Комплекс апартаментов квартирного типа с культурно-досуговым центром, размещаемый на земельном участке по адресу: г. Москва, ул. Дружинниковская, вл.15	Проектная документация
-----------------------------------	---	------------------------

Разраб.	Агапчева		24.05.2021
Пров.	Болтунов		24.05.2021
Н. контр.	Ермолова		24.05.2021
Утв.	Семенченко		24.05.2021

Информационно-удостоверяющий лист	01-15-969-ПЗУ2-УЛ	Лист	Листов
		1	1



ООО Проектная компания "М.К.3"

Заказчик: АО «Специализированный застройщик «КИНОЦЕНТР»

Комплекс апартаментов квартирного типа с культурно-досуговым центром, размещаемый на земельном участке по адресу: г. Москва, внутригородское муниципальное образование Пресненское, улица Дружинниковская, вл.15

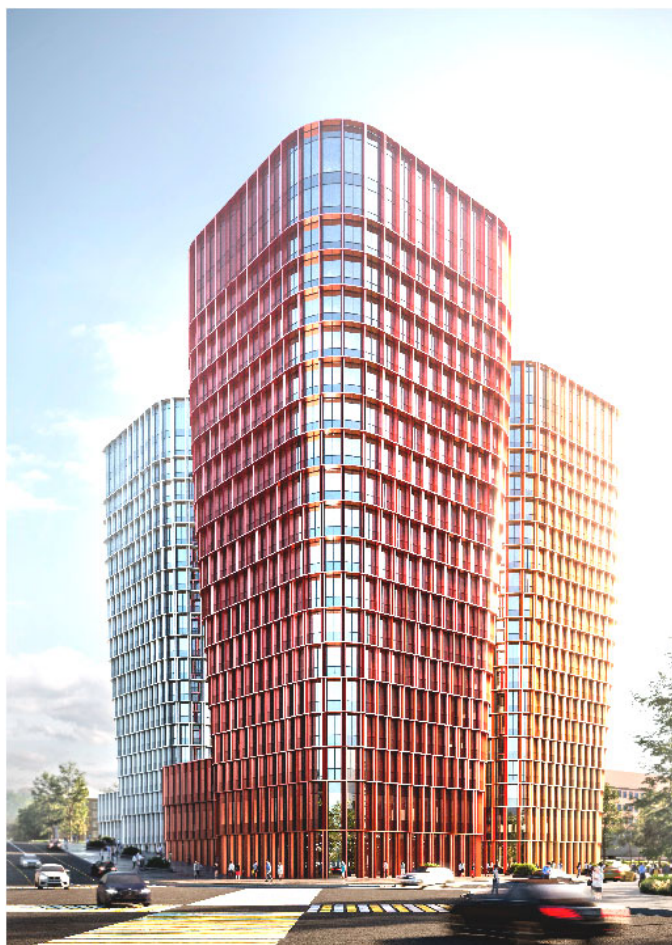

**ПРОЕКТНАЯ ДОКУМЕНТАЦИЯ
(КОРРЕКТИРОВКА)**

**Раздел 2. «Схема планировочной организации земельного участка»
Подраздел 2. «Обоснование схем транспортных коммуникаций на период эксплуатации»**

01-15-969-ПЗУ2

Том 2.2

**Москва
2021**

ООО Проектная компания "М.К.3"

Заказчик: АО «Специализированный застройщик «КИНОЦЕНТР»

Комплекс апартаментов квартирного типа с культурно-досуговым центром, размещаемый на земельном участке по адресу: г. Москва, внутригородское муниципальное образование Пресненское, улица Дружинниковская, вл.15

ПРОЕКТНАЯ ДОКУМЕНТАЦИЯ (КОРРЕКТИРОВКА)

Раздел 2. «Схема планировочной организации земельного участка»
Подраздел 2. «Обоснование схем транспортных коммуникаций на период эксплуатации»

01-15-969-ПЗУ2

Том 2.2

Руководитель проектного бюро



Семенченко Д.В.

Главный архитектор проекта

Ширшова Ю.И.

Главный инженер проекта

Арефьев А.В.



Изм.	№ док.	Подп.	Дата
1	50/21		03/21

Москва

2021

Разрешение	Обозначение	01-15-969-ПОДД2 Том 2.2. Обоснование схем транспортных коммуникаций на период эксплуатации		
50/21	Наименование объекта строительства	Комплекс апартаментов квартирного типа с культурно-досуговым центром, размещаемый на земельном участке по адресу: г. Москва, внутригородское муниципальное образование Пресненское, улица Дружинниковская, вл.15		
Изм.	Лист	Содержание изменения	Код	Примечание
1	Все	Том разработан в соответствии с новыми принятыми проектными решениями, обновленными исходными данными на проектирование и строительство Объекта, изменением конфигурации подземной автостоянки, расположения и типа въездной ramпы, о благоустройства территории и стилобатной части в связи с изменением архитектурного облика объекта.	3	

Согласованно	Н.контр	Ермолова	03/21
	Изм. внёс	Агапчева	03/21
	Составил	Ермолова	03/21
	ГИП	Арефьев	03/21

Изм. внёс	Агапчева		03/21
Составил	Ермолова		03/21
ГИП	Арефьев		03/21
Утвердил	Семенченко		03/21

ООО «Проектная компания М.К.3»

Лист	Листов
1	1

Содержание

2

Обозначение	Наименование	Примечание
01-15-969-ПОДД1-С	Содержание	2
	Состав проектной документации	01-15-969-СП
	Текстовая часть	
01-15-969-ПОДД1-СГ	Справка ГИПа	3
01-15-969-ПОДД1-ПЗ	Пояснительная записка	4
	Ведомость объемов работ на период эксплуатации	8
	Спецификация на период эксплуатации	9
	Способ установки дорожных знаков	10
	Графическая часть	
01-15-969-ПОДД2-01	Ситуационный план	11
01-15-969-ПОДД2-02	Схема существующей организации дорожного движения М 1:500	12
01-15-969-ПОДД2-03	Схема дорожного движения на период эксплуатации М 1:500	13

Согласовано

Взам. инв. №

Подп. и дата

Инв. № подл.

1		Нов	50/21		03.21
Изм	Кол.уч	Лист	№ док	Подп.	Дата
Разработал	Агапчева				03.21
Проверил	Болтунов				03.21
ГИП	Арефьев				03.21
Н. контроль	Ермолова				03.21
Рук. бюро	Семенченко				03.21

01 - 15 - 969 – ПЗУ2-С

Содержание

Стадия	Лист	Листов
П	-	1
000" Проектная Компания М.К.З		

Копировал

Заверение проектной организации

Изменение №1, внесенное в разделы проектной документации на строительство объекта: Комплекс апартamentов квартирного типа с культурно-досуговым центром, размещаемый на земельном участке по адресу: г. Москва, внутригородское муниципальное образование Пресненское, улица Дружинниковская, вл.15, разработано в соответствии с градостроительным планом земельного участка, заданием на проектирование, градостроительным регламентом, техническими регламентами, в том числе устанавливающими требования по обеспечению безопасной эксплуатации зданий, строений, сооружений и безопасного использования прилегающих к ним территорий, и с соблюдением технических условий.

Главный инженер проекта



А.В. Арефьев

Арефьев А.В.

ООО «Проектная компания М.К.З»

Инв. № подл.	Подп. И дата	Взам. инв. №					01-15-969-ПЗУ2-СГ	Лист
			1	Нов	34/21	03.21		2
Изм	Кол.уч	Лист	№ док	Подп.	Дата			

Копировал

1. ВВЕДЕНИЕ

Настоящее изменение раздела «Проект организации дорожного движения на период эксплуатации» выполнено и перенесено в том 2.2 ПЗУ2 «Обоснования транспортных схем на период эксплуатации» в рамках корректировки проектной документации (шифр 01-15-969) Объекта «Комплекс апартаментов квартирного типа с культурно-досуговым центром, размещаемый на земельном участке по адресу: г. Москва, внутригородское муниципальное образование Пресненское, улица Дружинниковская, вл.15».

Основание для внесения изменений является дополнение №1 к заданию на проектирование, договор №MDH2-18-05-2020 от 18.05.2020 между АО «Специализированный Застройщик «КИНОЦЕНТР» и ООО «Проектная компания М.К.3», Договор № П-33 от 17.06.2020 между АО «Специализированный Застройщик «КИНОЦЕНТР» и ООО «ГВЭ», Договор № 06/20 от 20.05.2020 между АО «Специализированный Застройщик «КИНОЦЕНТР», ООО «Проектная компания М.К.3» и ООО «МонолитСтройПроект».

2. СУЩЕСТВУЮЩЕЕ ПОЛОЖЕНИЕ

Объект располагается в Центральном административном округе города Москвы, в Пресненском районе на пересечении улиц Дружинниковской и Загоренова.

Дружинниковская улица местного значения начинается от Проектируемого проезда № 1072 у здания Белого дома недалеко от Горбатого моста, проходит вверх на север вдоль Пресненского парка параллельно Конюшковской улице (слева к ней примыкает переулок Капранова), пересекает улицу Загорёнова и выходит на улицу Красная Пресня. В конце улицы расположена станция метро «Краснопресненская».

Осуществляется двухстороннее движение транспорта по 1 полосе в каждую сторону шириной не менее 3,75 м. Имеются параллельные парковочные места вдоль проезжей части. Также осуществляется движение общественного транспорта маршруты № 36, 69, 152, 328, т35, т66. Интенсивность движения 857 м/час.

Согласовано			
Взам. инв. №			
Подп. и дата			
Инв. № подл.			

1		Нов	50/21	<i>Евдок</i>	03.21	01-15-969-ПЗУ2-ПЗ			
Изм.	Кол.	Лист	№ док	Подпись	Дата				
Разраб.		Агапчева		<i>Агапчева</i>	03.21	Содержание раздела	Стадия	Лист	Листов
Рук. проекта		Болтунов			03.21		П	1	7
ГИП		Арефьев			03.21		ООО "Проектная Компания М.К.3" 		
Рук. бюро		Семенченко			03.21				
Норм.		Ермолова			03.21				

Улица местного значения Заморенова начинается от Техгорного Вала, далее пересекает Дружинниковскую улицу и заканчивается у Конюшковской улицы.

Осуществляется двухстороннее движение по 1 полосе в каждую сторону шириной не менее 3,5 м, имеются параллельные парковки вдоль проезжей части. Движение общественного транспорта отсутствует. Интенсивность движения 615 м/час.

3. ДОРОЖНОЕ ДВИЖЕНИЕ НА ПЕРИОД ЭКСПЛУАТАЦИИ

Проектом предусмотрена организация дорожного движения на период эксплуатации.

При формировании участка соблюдена непрерывность транспортных и пешеходных путей. Проектируемые тротуары и проезды примыкают к существующим подъездам, состыкованными с внешними по отношению к участку и прилегающей территории коммуникациями и остановками городского транспорта. Ближайшие остановки общественного транспорта расположены на улицах Заморёнова (120 м) и Красная Пресня (125 м). Кроме того, в зоне пешеходной доступности от Объекта проектирования с восточной и северо-восточной стороны расположены станции «Краснопресненская» Кольцевой и «Баррикадная» Таганско-Краснопресненской линий метрополитена соответственно.

Пешеходные и транспортные потоки на участке по возможности разделены. Обеспечены удобные пути движения ко всем функциональным зонам и площадкам участка, а также входам, элементам благоустройства и внешнему инженерному оборудованию.

На территории предусматривается односторонне движение автотранспорта, на въезде устанавливается знак 5.5 Дорога с односторонним движением.

Въезд на территорию осуществляется по внутриквартальному проезду с западной стороны. Через 35 м от въезда расположен въезд и выезд в подземную парковку, также располагается въезд и выезд на мойку. На данном участке ширина проезжей части составляет 11,9 м. На остальном протяжении ширина проезжей части колеблется от 4,6 до 6 м. На въезде в парковку устанавливается группа знаков – 6.4 Парковка, 3.24 Ограничение максимальной скорости движения до 5 км/ч и ограничение высоты 3.13 до 2,0м. На выезде предусмотрен знак 3.1 со стороны улицы, для во избежание встречного потока в месте выезда с подземной парковки. Также при выезде устанавливается знак 2.4 Уступите дорогу и 5.7.1. Выезд на дорогу с односторонним движением.

Взам. инв. №	
Подпись и дата	
Инв. № подл.	

									Лист
1		Нов	50/21	<i>Edlef</i>	03.21	01-15-969-ПЗУ2-ПЗ			2
Изм.	Кол.уч	Лист	№док.	Подпись	Дата				

Выезд расположен с восточной стороны участка непосредственно на ул. Дружинниковскую. Перед выездом установлен знак 5.6 Конец дороги с односторонним движением и непосредственно на самом выезде 5.22 Конец жилой зоны. Также на данном участке проектом предусматривается демаркировка, нанесение разметки 1.17 и перенос знака 5.18 место стоянки такси. Для этого ниже по улице демаркируется одно парковочное место и переносится группа знаков для 6.4. Данным решением от радиуса поворота до стоянки такси будет соблюдено нормативное расстояние 5 м, что обеспечит безопасный выезд с территории.

На проектируемом участке предусматривают тротуары с шириной от 3,4 до 6,5 м, что позволяет с комфортом передвигаться пешеходам и маломобильным группам населения.

Инв. № подл.	Подпись и дата	Взам. инв. №					Лист
1		Нов	50/21	<i>Е.И.И.</i>	03.21	01-15-969-ПЗУ2-ПЗ	
Изм.	Кол.уч	Лист	№ док.	Подпись	Дата		

ПЕРЕЧЕНЬ НОРМАТИВНЫХ ДОКУМЕНТОВ, ИСПОЛЬЗОВАННЫХ ПРИ РАЗРАБОТКЕ РАБОЧНОГО ПРОЕКТА

ГОСТ Р 52289-2019 "Технические средства организации дорожного движения. Правила применения".

ГОСТ Р 52290-2004 Технические средства организации дорожного движения. Знаки дорожные. Общие технические требования (с Поправками, с Изменениями N 1, 2, 3)

ГОСТ Р 51256-2018 Технические средства организации дорожного движения. Разметка дорожная. Классификация. Технические требования.

ГОСТ Р 58350-2019 Дороги автомобильные общего пользования. Технические средства организации дорожного движения в местах производства работ. Технические требования. Правила применения

ГОСТ Р 21.1101-2013 Система проектной документации для строительства (СПДС). Основные требования к проектной и рабочей документации (с Поправкой)

Постановление Правительства РФ от 16.02.2008 N 87 (ред. от 28.04.2020) "О составе разделов проектной документации и требованиях к их содержанию"

СП 34.13330.2012 Автомобильные дороги. Актуализированная редакция СНиП 2.05.02-85* (с Изменениями N 1, 2)

Инв. № подл.	Подпись и дата	Взам. инв. №							Лист
			1		Нов	50/21	<i>Edlef</i>	03.21	01-15-969-ПЗУ2-ПЗ
Инв. № подл.	Подпись и дата	Взам. инв. №	Изм.	Кол.уч	Лист	№ док.	Подпись	Дата	

Ограждения и прочие ТСОДД

№ п/п	Характеристика конструкций	Кол-во
1	Стойка d=76мм,шт	7
2	Хомут на стойку d=76 мм,шт	18
3	Анкерные болты	18
4	Фундамент под установку опор (м3)	2,0
5	Фундамент для переноса опор (шт./м3)	2 шт. /0,5

Схема крепления дорожного знака к стойке.

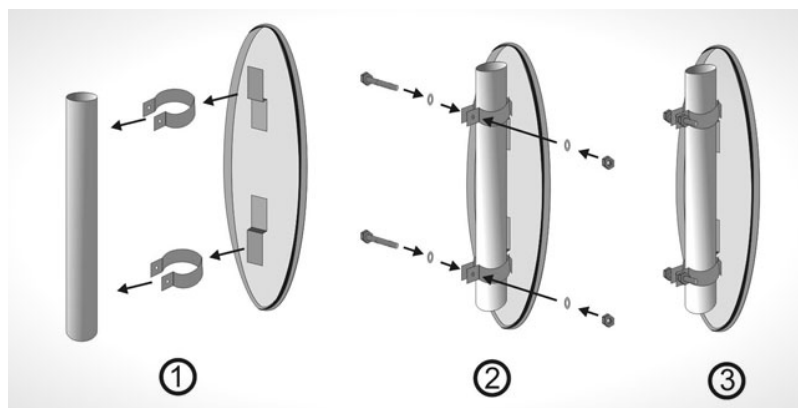

СПЕЦИФИКАЦИЯ ДОРОЖНЫХ ЗНАКОВ НА ПЕРИОД ЭКСПЛУАТАЦИИ

Наименование дорожного знака	Знак	Номер знака по ГОСТ Р 52 290-2004	Кол-во знаков, шт
Уступите дорогу		2.4	1
Въезд запрещён		3.1	3
Движение запрещено		3.2	1
Ограничение высоты (2,0м)		3.13	1
Ограничение максимальной скорости		3.24	1
Дорога с односторонним движением		5.5	1
Конец дороги с односторонним движением		5.6	1
Выезд на дорогу с односторонним движением		5.7.1	1
Конец жилой зоны		5.22	1

Взам. инв. №	
Подпись и дата	
Инв. № подл.	

1		Нов	50/21		03.21
Изм.	Кол.уч	Лист	№ док.	Подпись	Дата

01-15-969-ПЗУ2-ПЗ

Лист

6

Способы установки дорожных знаков в населенных пунктах.

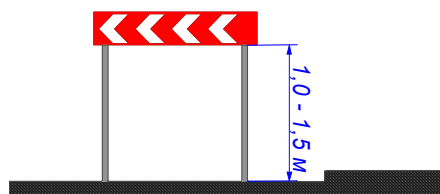
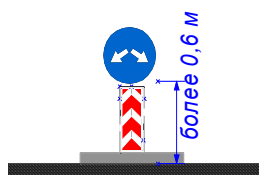
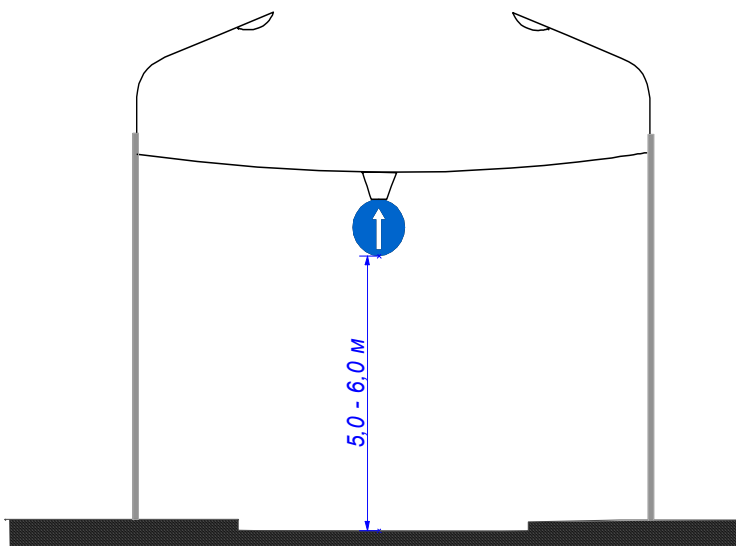
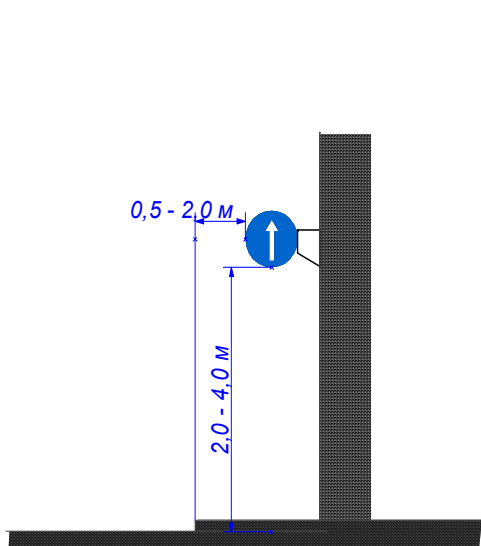
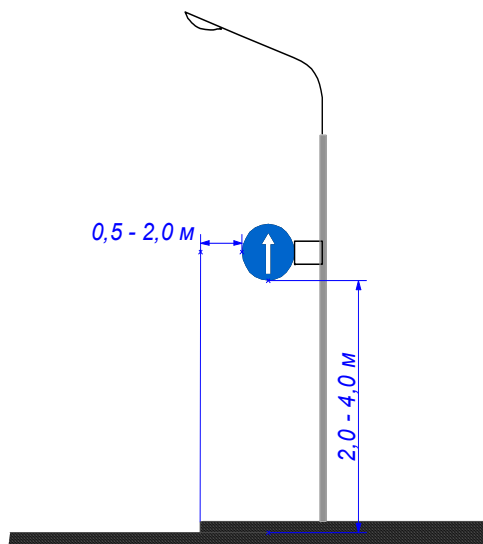
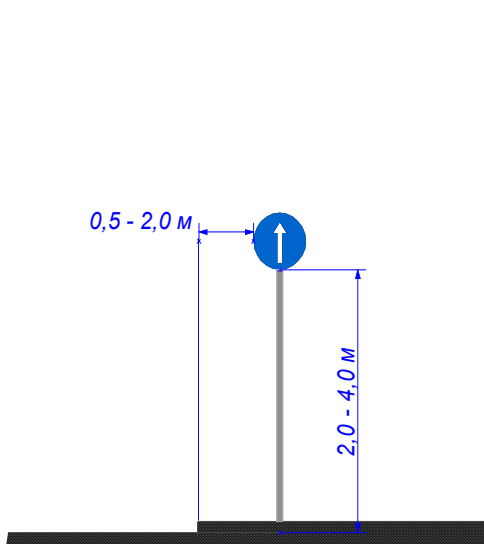

Инв. № подл.	Подпись и дата	Взам. инв. №

1	Нов	50/21	<i>Edhel</i>	03.21
Изм.	Кол.уч	Лист	№ док.	Подпись
				Дата

01-15-969-ПЗУ2-ПЗ

Лист
7

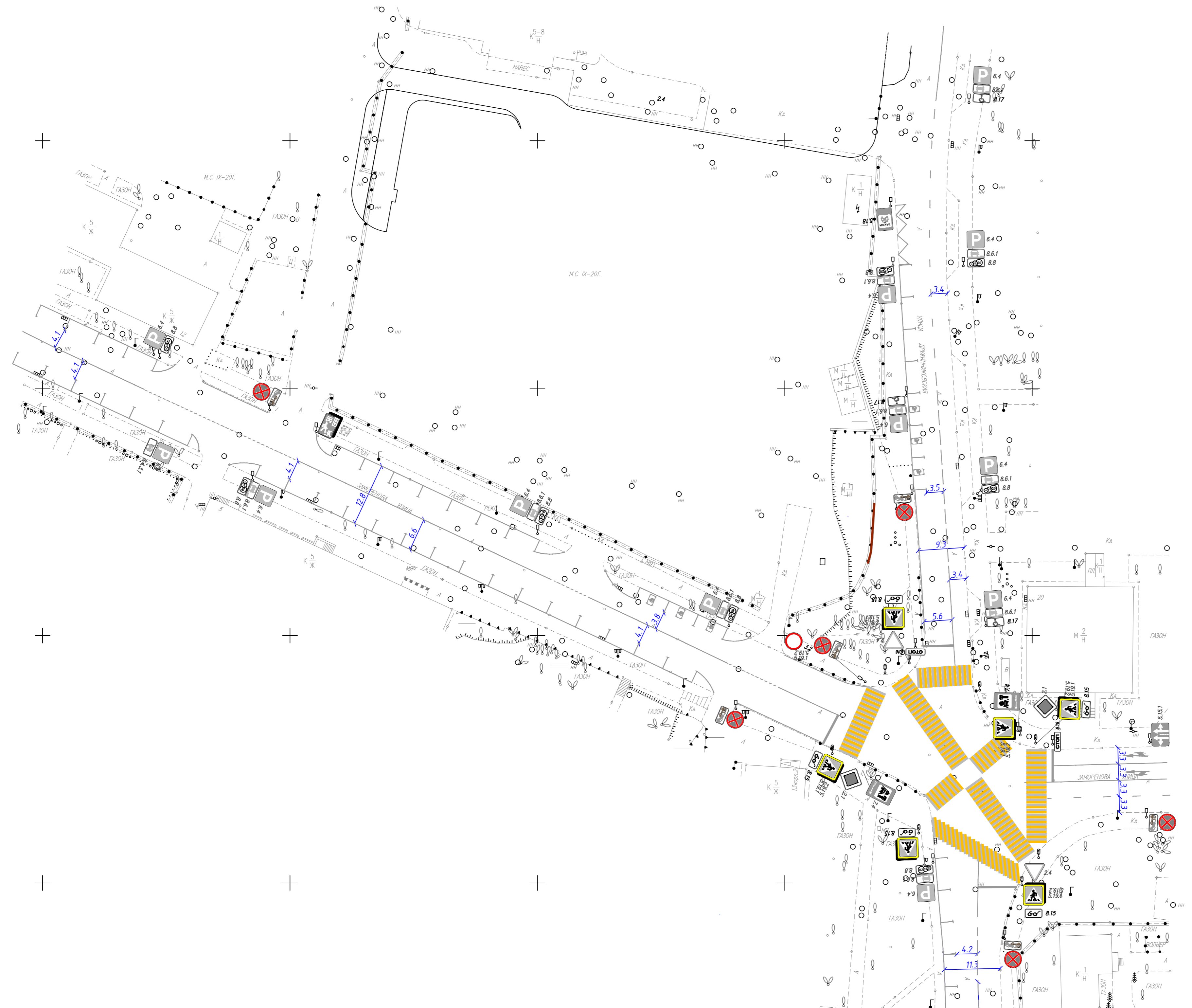

5.15.6 существующие дорожные знаки
 1.1 существующая дорожная разметка

				Заказчик: АО "Специализированный застройщик "КИНОЦЕНТР" 01-15-969-ПЗУ2-02	
				Комплекс апартментов квартирного типа с культурно-досуговым центром, размещаемый на земельном участке по адресу: г. Москва, внутригородское муниципальное образование Пресненское, улица Дружинниковская, вл.15	
1	Нов	50/21			
Изм.	Колуч	Лист	№ док.	Подпись	Дата
Разработал	Агапчева			<i>[Signature]</i>	03.21
Проверил	Болтунов			<i>[Signature]</i>	03.21
ГИП	Арефьев			<i>[Signature]</i>	03.21
ГАП	Ширшова			<i>[Signature]</i>	03.21
Нор.контроль	Ермолова			<i>[Signature]</i>	03.21
Рук.бюро	Семенченко			<i>[Signature]</i>	03.21
				Обоснование схем транспортных коммуникаций на период эксплуатации	
				Схема существующей организации дорожного движения М 1:500	
				Стадия	Лист
				П	1
				Листов	-
				ООО "Проектная компания "М.К.З" <i>[Logo]</i>	

Изм. № подл. Подп. и дата. Взам. инв. №

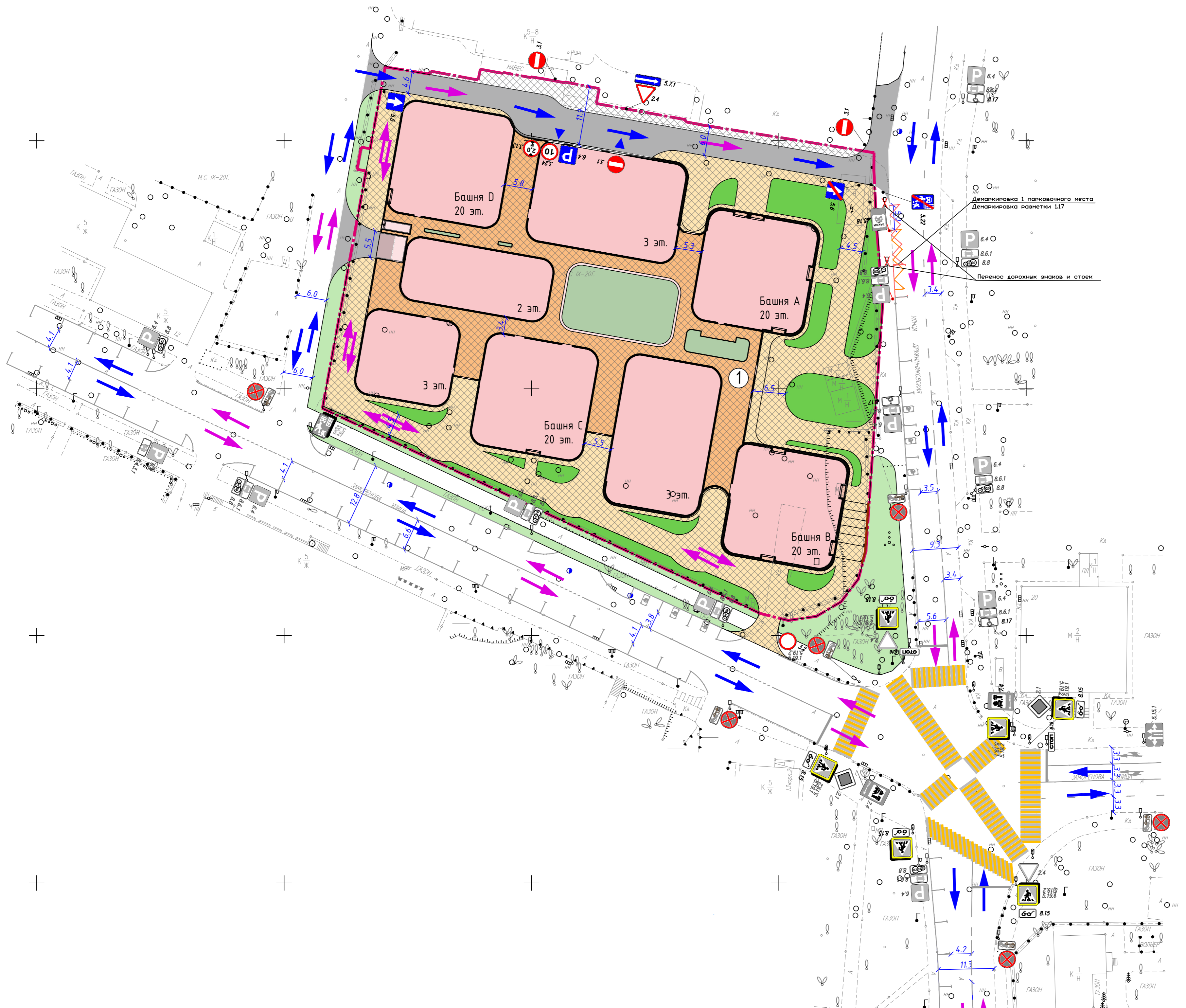

Условные обозначения

Условное изображение	Наименование
	Граница прибрежной полосы
	Проектируемые здания и сооружения
	Подземная часть здания
	Проезд из асфальтобетона
	Тротуар с возможностью проезда пожарной техники
	Тротуар по стилобату
	Озеленение по стилобату
	Озеленение
	Существующий газон
	Въезд/выезд в паркинге
	Движение легкового транспорта
	Движение пожарных машин

- существующие дорожные знаки
- существующая дорожная разметка
- проектируемые дорожные знаки
- демаркируемая дорожная разметка
- проектируемая дорожная разметка

				Заказчик: АО "Специализированный застройщик "КИНОЦЕНТР" 01-15-969-ПЗУ2-03		
				Комплекс апартментов квартирного типа с культурно-досуговым центром, размещаемый на земельном участке по адресу: г. Москва, внутригородское муниципальное образование Пресненское, улица Дружинниковская, вл.15		
1	Нов	50/21	03.21			
Изм.	Колуч	Лист № док.	Подпись	Дата		
Разработал	Агапчева			03.21	Обоснование схем транспортных коммуникаций на период эксплуатации	Стадия
Проверил	Болтунов			03.21		
ГИП	Арефьев			03.21	Лист	Листов
ГАП	Ширшова			03.21		
Нор. контроль	Ермолова			03.21		
Рук. бюро	Семенченко			03.21	ООО "Проектная компания "М.К.З"	

Изм. № подл. Подп. и дата. Взам. инв. №