

NN по плану	Наименование и обозначение	Этажность	Количество		Площадь м. кв.				Строительный объем м.куб.	
			Здан	Всего	Застройки		Общая нормируем.		Здания	Всего
					Здания	Всего	Здания	Всего		
1	Существующий жилой дом № 1 (1 этап строительства)	16	1	70	483,4					
4	Проектируемый жилой дом № 4 (3 этап строительства)	14	1	130	1516,91					63929,56
5	Проектируемая подземная автостоянка на 50м/м (2 этап стр-ва)									
5.1	Въезд в подземную автостоянку	1			115,70					
5.2	Вход в подземную автостоянку	1	1		24,76					
5.3	Вход в подземную автостоянку	1	1		44,73					
5.4	Вентшахта	1	1		9,47					
6	ДЭС	1	1		13,25					
7	Эстакада для площадок	2	1		202,4*					

* В т.ч. 201,15 м2 - во 2-ом уровне

- УСЛОВНЫЕ ОБОЗНАЧЕНИЯ**
- 5 — уклон
 - 12 — уклоноуказатель
 - расстояние
 - 135,66 — проектная отметка
 - 135,24 — фактическая отметка
 - 0,7 — проектная горизонталь
 - 135,66 — перелом рельефа
 - 135,24 — перелом рельефа

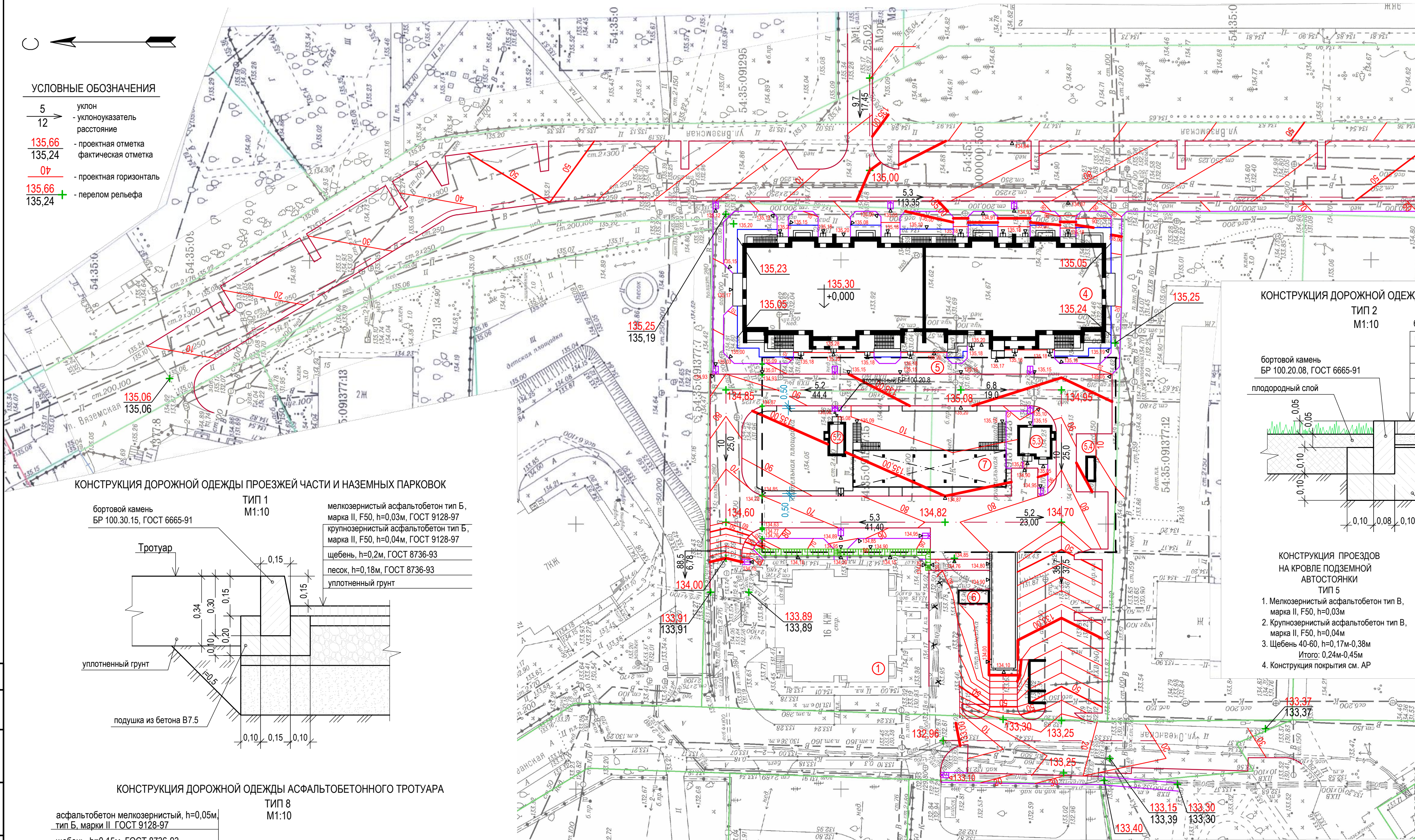

КОНСТРУКЦИЯ ДОРОЖНОЙ ОДЕЖДЫ ПРОЕЗЖЕЙ ЧАСТИ И НАЗЕМНЫХ ПАРКОВОК ТИП 1 М1:10

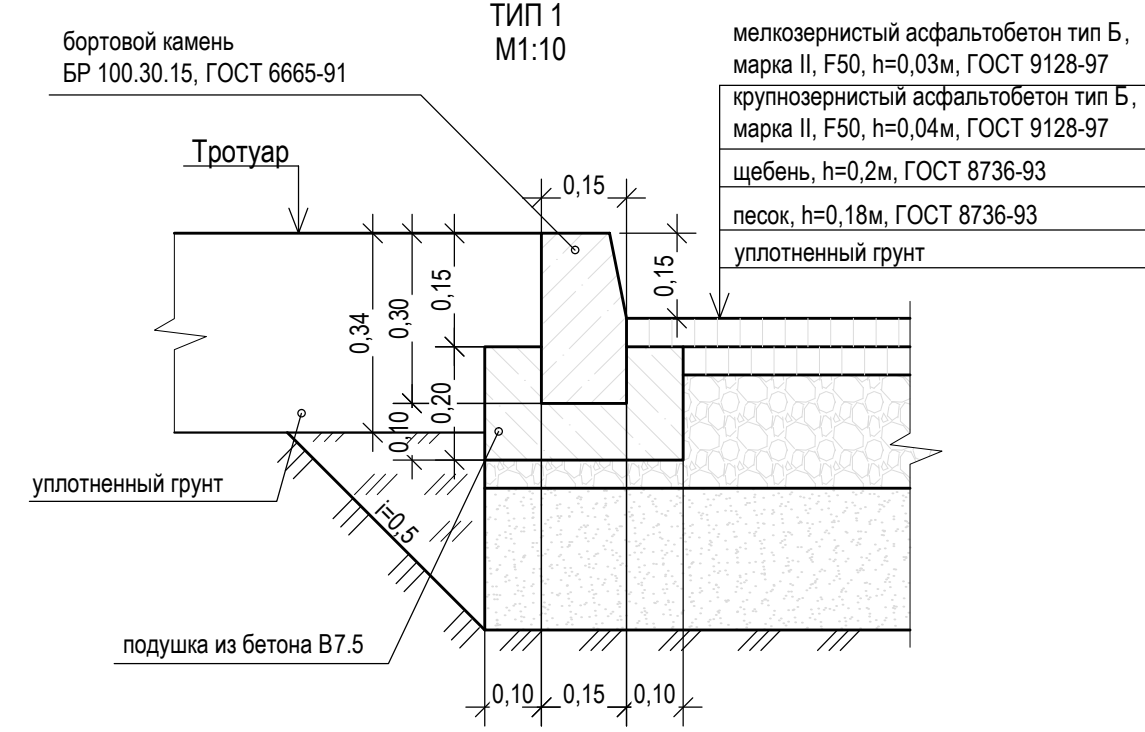

КОНСТРУКЦИЯ ДОРОЖНОЙ ОДЕЖДЫ АСФАЛЬТОБЕТОННОГО ТРОТУАРА ТИП 8 М1:10

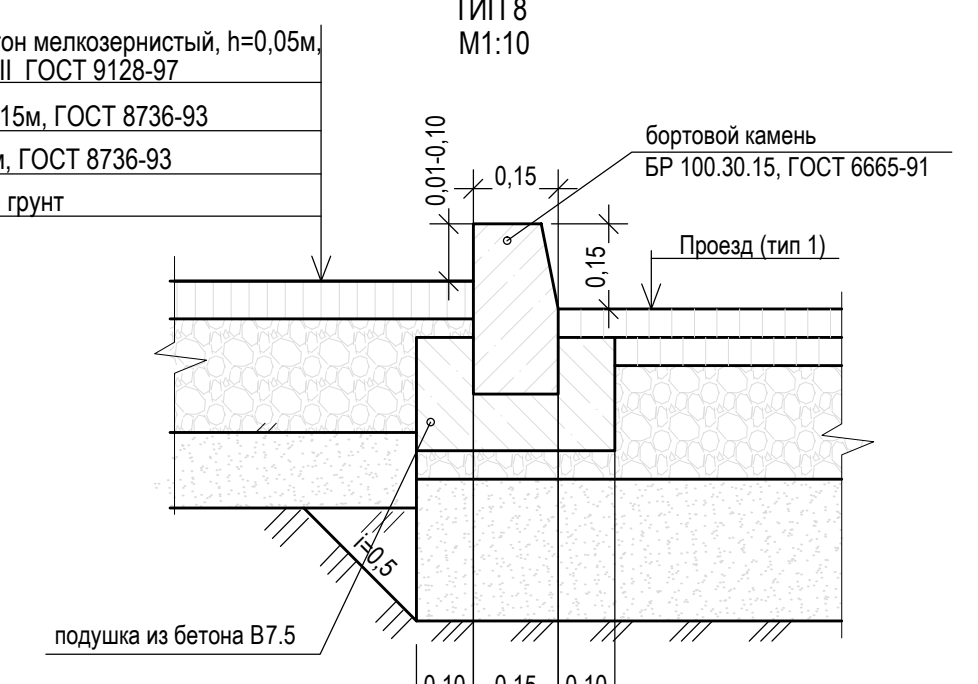

КОНСТРУКЦИЯ ДОРОЖНОЙ ОДЕЖДЫ ТРОТУАРА ТИП 2 М1:10

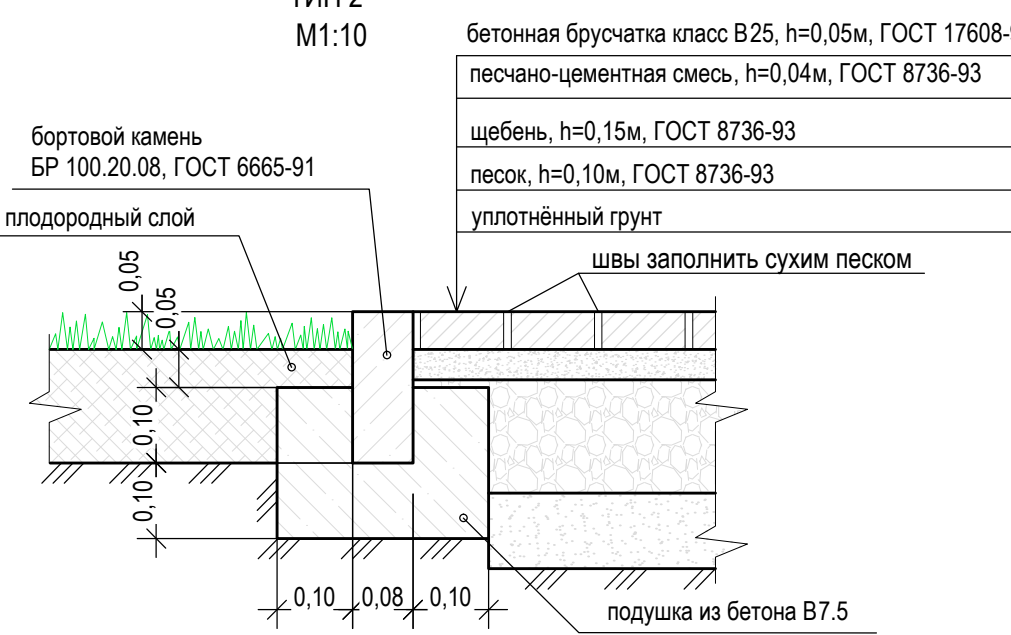

КОНСТРУКЦИЯ ДОРОЖНОЙ ОДЕЖДЫ ОТМОСТКИ ТИП 3 М 1:10

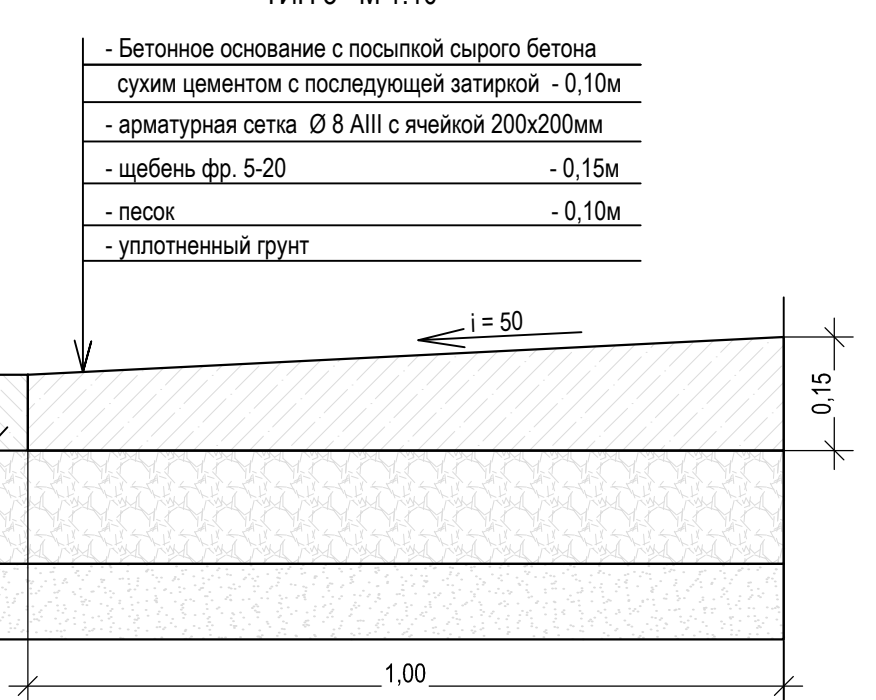

КОНСТРУКЦИЯ ПРОЕЗДОВ НА КРОВЛЕ ПОДЗЕМНОЙ АВТОСТОЯНКИ ТИП 5

- Мелкозернистый асфальтобетон тип В, марка II, F50, h=0,03м
- Крупнозернистый асфальтобетон тип В, марка II, F50, h=0,04м
- Щебень 40-60, h=0,17м-0,38м
- Итого: 0,24м-0,45м
- Конструкция покрытия см. АР

КОНСТРУКЦИЯ ТРОТУАРОВ НА КРОВЛЕ ПОДЗЕМНОЙ АВТОСТОЯНКИ ТИП 6

- Плитка тротуарная, класс В25, ГОСТ 17608-91, h=0,06м
- Песчано-цементная смесь, ГОСТ 8736-93, h=0,02м
- Бетон В 15 F 50, армированный, h=0,08м
- Щебень, фракция 20-40, h=0,21м-0,42м
- Итого: 0,37м-0,58м
- Конструкция покрытия см. АР

КОНСТРУКЦИЯ ПЛОЩАДОК ДЛЯ ЗАНЯТИЙ ФИЗИКУЛЬТУРОЙ И ИГР ДЕТЕЙ НА КРОВЛЕ ПОДЗЕМНОЙ АВТОСТОЯНКИ ТИП 7

- Травмобезопасное двухслойное резиновое покрытие "ЭкоСтеп Стил Комби", h=0,02м
- Мелкозернистый асфальтобетон тип В, марка II, F50, h=0,04м, ГОСТ 9128-97
- Щебень, фракция 20-40, h=0,34м-0,46м
- Итого: 0,4м-0,52м
- Конструкция покрытия см. АР

КОНСТРУКЦИЯ ДОРОЖНОЙ ОДЕЖДЫ ПЛОЩАДОК ДЛЯ ИГР ДЕТЕЙ И ЗАНЯТИЙ ФИЗИКУЛЬТУРОЙ ТИП 4 М 1:10

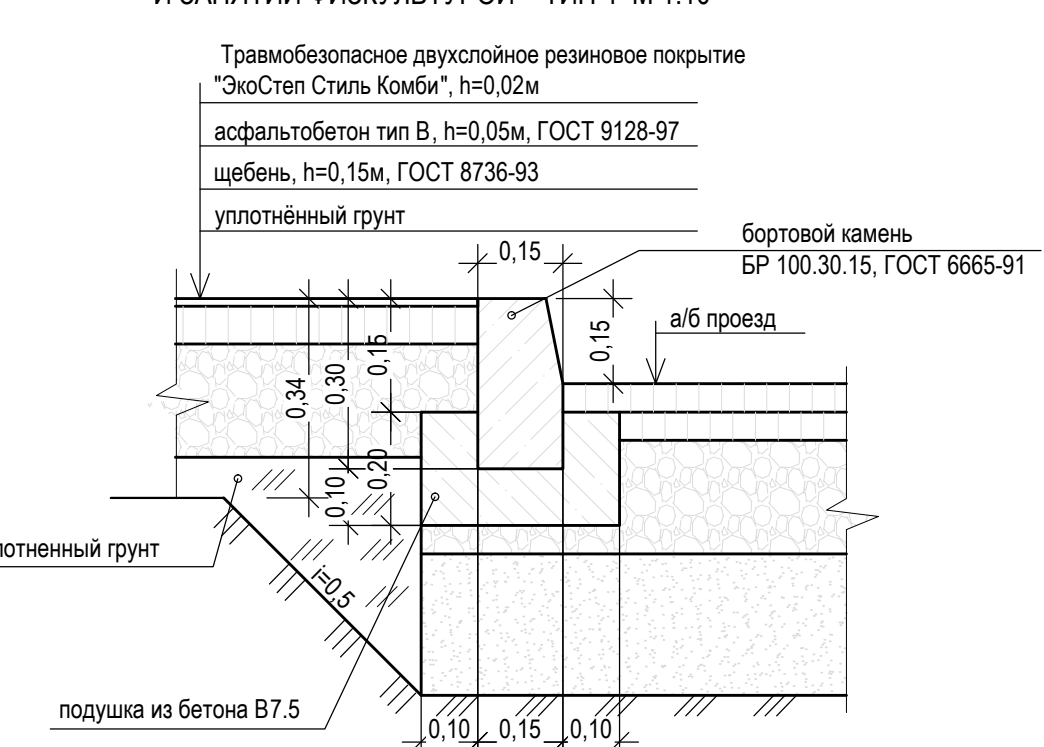

КОНСТРУКЦИЯ СЪЕЗДНОГО ПАНДУСА

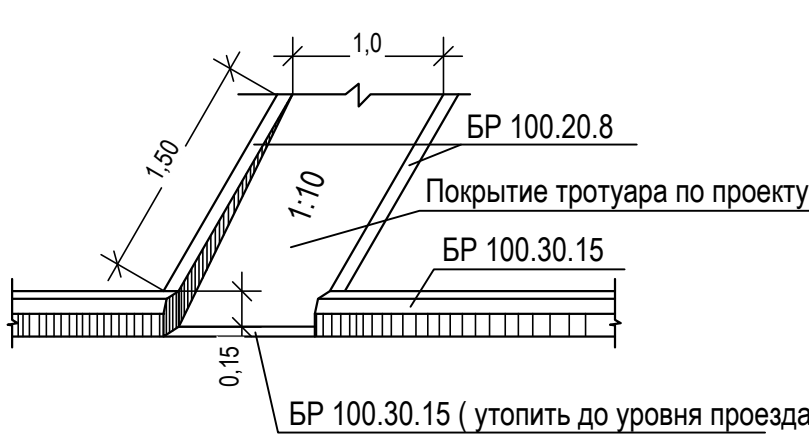

ОГРАЖДЕНИЕ ПЛОЩАДКИ ДЛЯ МУСОРНЫХ КОНТЕЙНЕРОВ



1 - 1



- Данный лист выполнен на основании листа 1 "Разбивочный план".
- Сечение рельефа выполнено через 0,1м.

Согласовано			
Имя, инв. №	Взам. инв. №	Подп. и дата	

326-4.1-ГП				Комплекс многоквартирных жилых домов с помещениями общественного назначения, подземной автостоянкой, по ул. Океанская - Вяземская в Советском районе города Новосибирска		
Изм.	Кол.уч.	Лист	№ Док.	Подпись	Дата	Стация
Выполнил	Томилина				06.18	Р
Провер.	Бегеца				05.18	2
Н.контр.					05.18	
Многоквартирный жилой дом № 4 (по генплану) с помещениями общественного назначения 3 этап строительства				ООО "Новосибирск ГенПроектИнжиниринг"		