

ИП ЕРАСТОВ А. В.

Заказчик: ООО "СолардИнвест"

"Комплексная застройка многоэтажными жилыми домами на участке  
между Северо-Восточным шоссе и ул. Косарева, 2. Саранск.  
Жилой дом №5"

## ПРОЕКТНАЯ ДОКУМЕНТАЦИЯ

Раздел 2 "Схема планировочной организации земельного участка"

211/2018-ПЗУ

ГИП

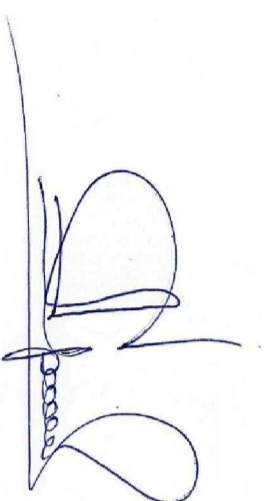

ЕРАСТОВ А. В.

САРАНСК 2018

## Ведомость рабочих чертежей основного комплекта

Лист	Наименование	Примечание
1	Общие данные	
2	Ситуационный план размещения объекта капитального строительства	
3	Разбивочный план М1:1000.	
4	План организации рельефа М1:1000	
5	План земляных масс М1:500	
6	План благоустройства территории М1:1000 (начало)	
7	План благоустройства территории (окончание)	
8	Ограждения	
9	Схема движения транспортных потоков М1:1000	
10	Свободный план инженерных сетей М1:1000	

## Ведомость ссылочных и прилагаемых документов

Обозначение	Наименование	Примечание
СП 4.2.13330.2011	Градостроительство. Планировка и застройка городских и сельских поселений	
ГОСТ 21.1101-2009	Основные требования к проектной и рабочей документации	
ГОСТ 21.204-93	Условные графические обозначения и изображения элементов генеральных планов и сооружений транспорта	
ГОСТ 21.508-93	Правила выполнения рабочей документации генеральных планов предприятий, сооружений и жилищно-строительных объектов	

Согласовано:

Вам. н/б N \_\_\_\_\_  
 Подпись и дата \_\_\_\_\_  
 Инв. N подл. \_\_\_\_\_

## Общие данные

Настоящая проектная документация разработана на основании договора №211 от 02.04.2018г. между ООО "СоларИнвест" в лице директора Куприной И.В. и индивидуальным предпринимателем Ерасстовым А.В. Проект разработан на podstawie топографической съемки участка, выполненной ООО "Гевкарм" в 2018г.

Система координат: СК-13

Разбивка зданий дана в национальных осях, элементов благоустройства – от стен здания. Разбивка зданий ведется в местной системе координат, высотные отметки даны в балтийской системе координат.

Перед началом основных строительных работ предусматривается снятие почвенно-растительного слоя грунта на всю его толщину с его сохранением.

Работы по благоустройству и озеленению территории выполняются с соблюдением требований СП 82.13330.2015 "Благоустройство территории".

## ТЕХНИКО-ЭКОНОМИЧЕСКИЕ ПОКАЗАТЕЛИ

Наименование	Количество
Площадь застройки, м <sup>2</sup>	826,76
Площадь участка, га	0,4487
Площадь твердых покрытий, м <sup>2</sup>	2675
Площадь озеленения, м <sup>2</sup>	1009
Количество квартир	90

Рабочие чертежи разработаны в соответствии с действующими нормами, правилами и стандартами.  
 Главный инженер проекта  
 / Ерасстов А. В. /

Проектная и рабочая документация может быть использована при строительстве и эксплуатации только данного объекта. Внесение в документацию изменений, дополнений, переработка, распространение, публичный показ производятся исключительно с согласия ИП Ерасстов А. В.

211/2018 – ПЗУ			
Комплексная застройка многоквартирными жилыми домами на участке между Северо-восточным шоссе и ул. Косарева, 2. Саранск. Жилой дом №5			
Изм.	Кол-во	Лист	№ док.
ИП	Ерасстов А. В.	04.18	
Разработ	Ягчев А.В.	04.18	
Н. контр.	Ерасстов А. В.	04.18	
Общие данные			ИП Ерасстов А.В.

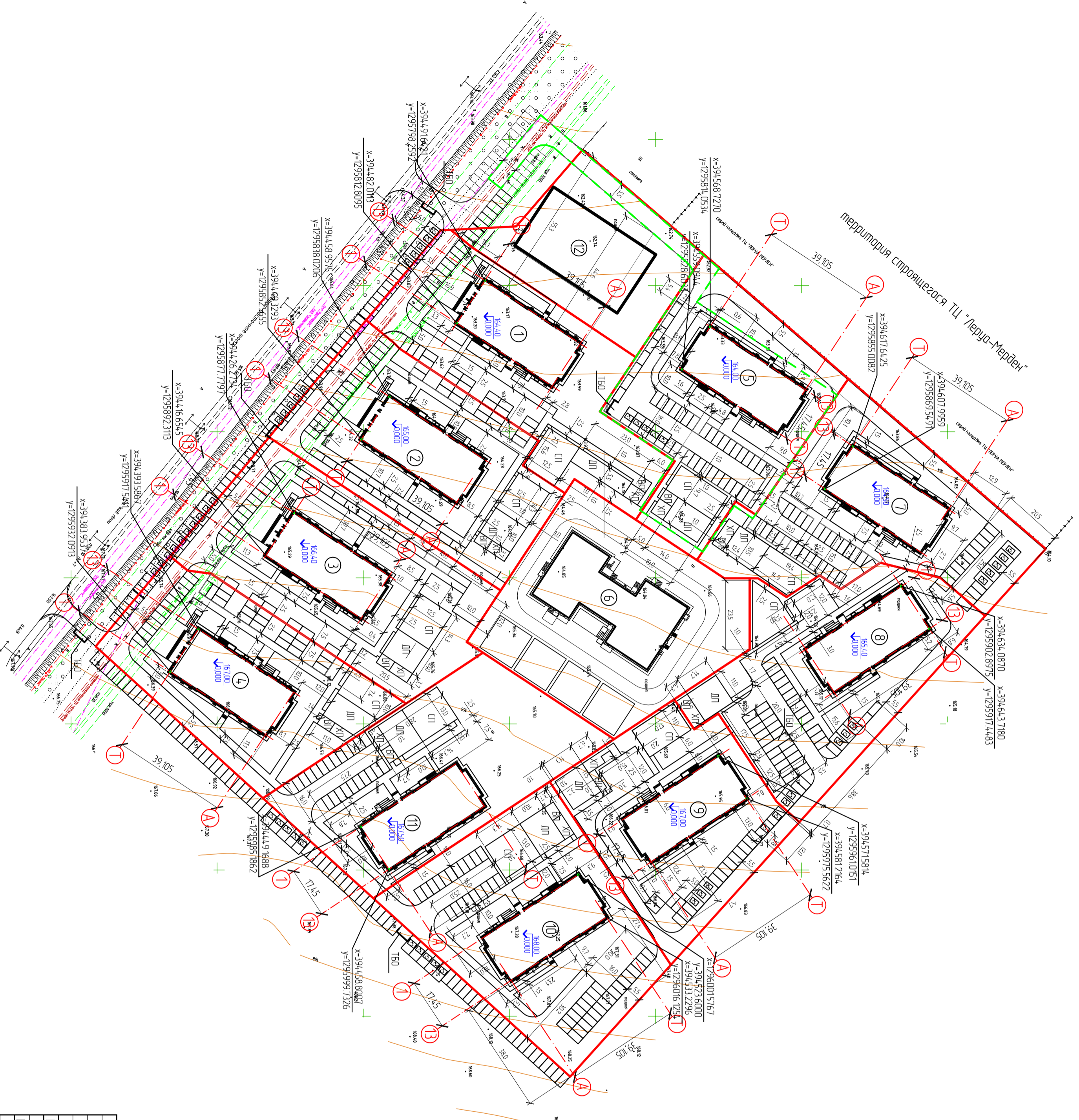

### ЭКСПЛИКАЦИЯ ЗДАНИЙ И СООРУЖЕНИЙ

Номер н/д/и/с	Наименование	Примечание
1	Многосемный жилой дом №1	
2	Многосемный жилой дом №2	
3	Многосемный жилой дом №3	
4	Многосемный жилой дом №4	
5	Многосемный жилой дом №5	
6	Детский сад	
7	Многосемный жилой дом №7	
8	Многосемный жилой дом №8	
9	Многосемный жилой дом №9	
10	Многосемный жилой дом №10	
11	Многосемный жилой дом №11	
12	Объект торговли	

### УСЛОВНЫЕ ОБОЗНАЧЕНИЯ

- — граница земельных участков
- - - — граница проекторядия жилого дома

211/2018 – ПЗУ

Комплексная застройка многоэтажными жилыми домами на участке между Северо-Восточным шоссе и ул. Косарева, 2. Саранск. Жилой дом №5

Изм.	Колуч./Лист	№рек	Подп.	Дата
Разработ	Ямчев А.В.	А.В. Ямчев	04.18	
Н. контр.	Ерастов А.В.	А.В. Ерастов	04.18	
				Разрешенный план М 1:1000
				ЛП Ерастов А.В.

## ЭКСПЛИКАЦИЯ ЗДАНИЙ И СООРУЖЕНИЙ

Номер н/д/лице	Наименование	Примечание
1	Многосемейный жилой дом №1	
2	Многосемейный жилой дом №2	
3	Многосемейный жилой дом №3	
4	Многосемейный жилой дом №4	
5	Многосемейный жилой дом №5	
6	Детский сад	
7	Многосемейный жилой дом №7	
8	Многосемейный жилой дом №8	
9	Многосемейный жилой дом №9	
10	Многосемейный жилой дом №10	
11	Многосемейный жилой дом №11	
12	Объект морозов	

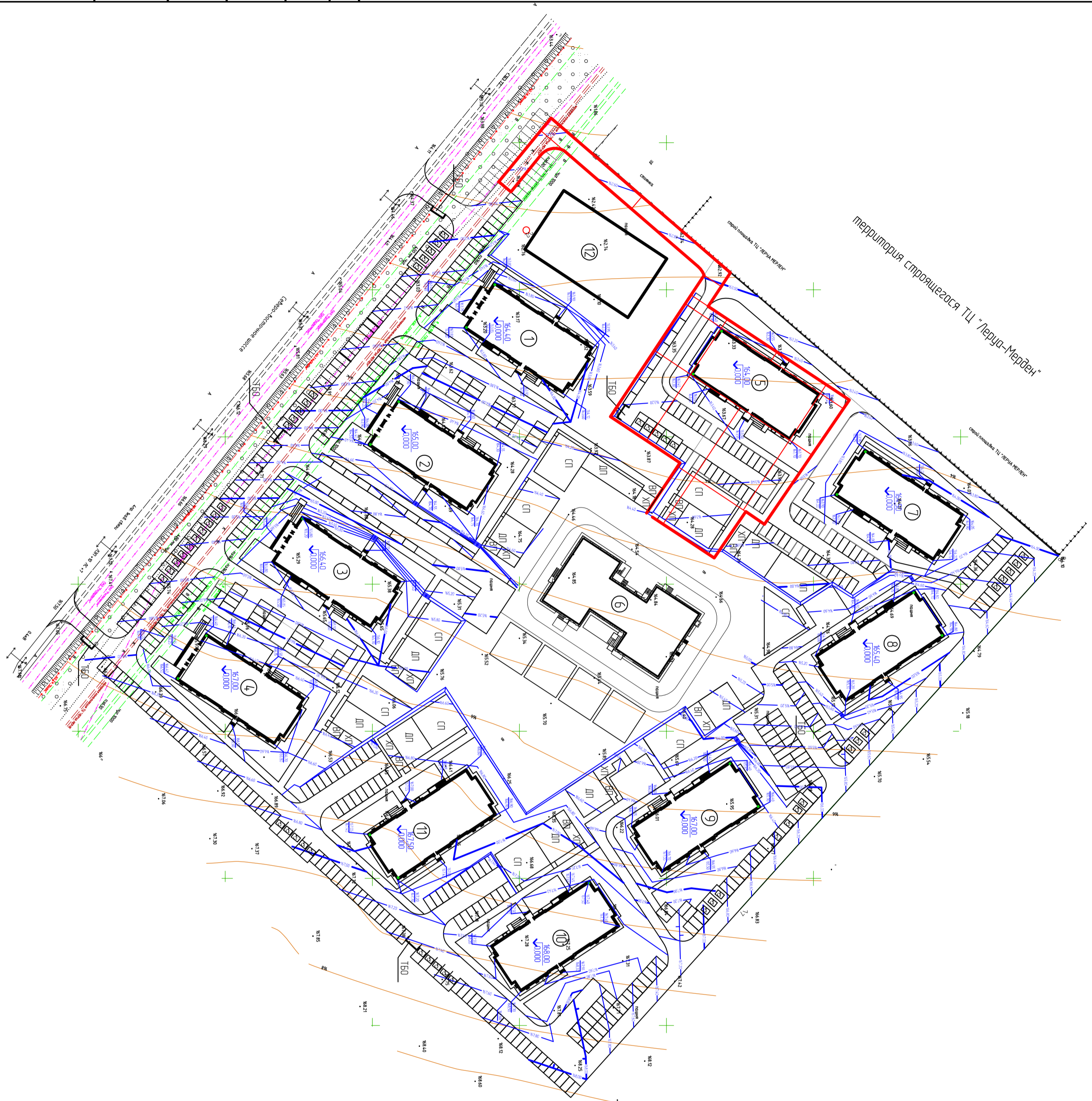

211/2018 - ПЗУ		Комплексная застройка многоквартирных жилых домов на участке между Северо-Восточным шоссе и ул. Косарева, 2. Саранск. Жилой дом №5	
Изм.	Кол-во/Лист/№рек	Подп.	Дата
ЛИП	Ерастмов А.В.	Ерастмов А.В.	04.18
Разработ	Ямчев А.В.	Ямчев А.В.	04.18
И. комп.	Ерастмов А.В.	Ерастмов А.В.	04.18
Лист 4		Листов 4	
Лит. Ерастмов А.В.		Лит. Ерастмов А.В.	

Инв. N подл.	Подпись и дата	Вам н/д. N	Согласовано



Инв. N подл.	Подпись и дата	Вам. нум. N	Согласовано



### ЭКСПЛИКАЦИЯ ЗДАНИЙ И СООРУЖЕНИЙ

Номер н/д/лице	Наименование	Примечание
1	Многоквартирный жилой дом №1	
2	Многоквартирный жилой дом №2	
3	Многоквартирный жилой дом №3	
4	Многоквартирный жилой дом №4	
5	Многоквартирный жилой дом №5	
6	Детский сад	
7	Многоквартирный жилой дом №7	
8	Многоквартирный жилой дом №8	
9	Многоквартирный жилой дом №9	
10	Многоквартирный жилой дом №10	
11	Многоквартирный жилой дом №11	
12	Объект торговли	

### УСЛОВНЫЕ ОБОЗНАЧЕНИЯ

- проектируемое асфальтовое покрытие проездов и площадок
- парковочное место для легкового автомобиля (размеры - 2,5x3,5м)
- парковочное место для легкового автомобиля МПН (размеры - 3,5x6м)
- проектируемое асфальтовое покрытие промтрапа
- проектируемое озеленение территории
- проектируемое покрытие площадок тротуаром
- границы земельных участков
- границы проектируемого жилого дома
- Т50 - площадка сбора Т50
- СП - физкультурная площадка
- ХП - хозяйственная площадка
- ДП - площадка для игр детей дошкольного и младшего школьного возраста
- ВП - площадка для отдыха взрослого населения

211/2018 - ПЗУ

Комплексная застройка многоэтажными жилыми домами на участке между Северо-Восточным шоссе и ул. Косарева, 2. Саранск. Жилой дом №5

Изм.	Коллч/Лист	№рек	Подп.	Дата
Разработ	Ямчев АВ	А.В. Ямчев	04.18	
ИП	Ерастов А.В.	А.В. Ерастов	04.18	
Н. контр.	Ерастов А.В.	А.В. Ерастов	04.18	
План благоустройства территории М1:1000				
				ЛП Ерастов А.В.
		Стадия	Лист	Листов
		П	6	

## Ведомость озграждения, проездов, дорожек и площадок

Поз.	Наименование	Тип	Площадь покрытия, м <sup>2</sup>	Примечание
1	Асфальтовое покрытие проездов с бордюром из бортового камня БР 100 30 15, L=449м		1825	
2	Асфальтовое покрытие тротуара с поребриком 18x9, L=289м		416	
3	Покрытие площадок песком с поребриком 18x9, L=75м		313	
4	Ограждение спортивной площадки из сетки-рабицы			см лист 8
5	Ограждение площадки сбора ТБО из профлиста			см лист 8

### Ведомость элементов озеленения

Поз.	Наим. породы или вида насаждения	Возраст, лет	Кол.	Примечание
1	Посев многолетних трав 44 кг/20 Овсяница луговая 50% Мятлик луговой 50%		1009	м <sup>2</sup>

### Конструкция покрытия площадок

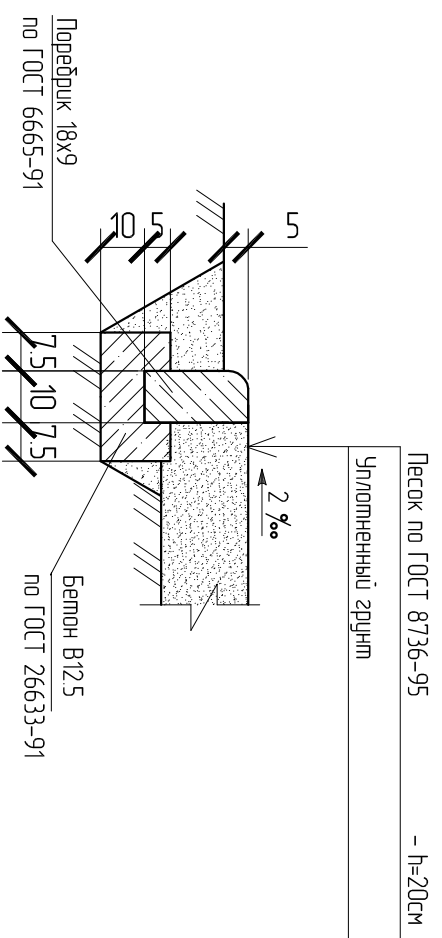

### Конструкция покрытия тротуара

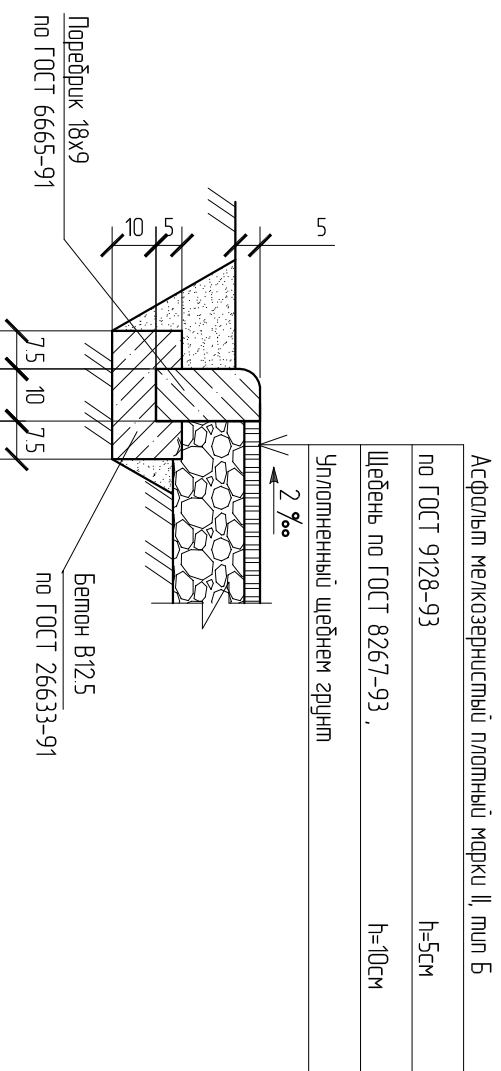

## Ведомость малых архитектурных форм

Поз.	Обозначение	Наименование	Кол.	Примечание
МФ1		Детский изгородь комплекс 003 "Кароуз"	1	
МФ2		ИО 303 Карусель "Солнышко"	1	
МФ3		ИО 131 Качели М2 без подвеса	1	000 "ТСК" з. Саранск
МФ4		ИО 501 Песочница Заводы мичи	1	
МФ5		Скамья без спижки "Стандарт"	2	000 "ПК-Прогресс"
МФ6		Урна для мусора "Классика 30л"	3	
МФ7		Спортивный комплекс СВС-23	1	
МФ8		Устройство для сушки ковров ЛФ 6.01	2	оборудование хозяйственной площадки
МФ9		Устройство для сушки делья ЛФ 6.16	2	"Солнечный город"
МФ10		Компьютер для сбора ТБО метаметрический 1кубм	2	

### Конструкция покрытия проездов

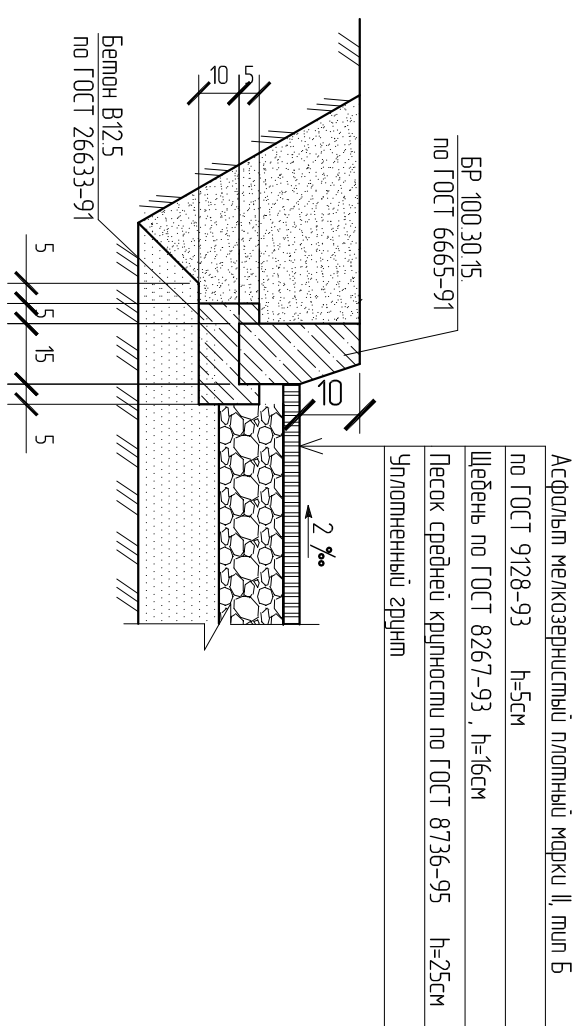

Согласовано:

Инв. N подл.	Подпись и дата	Вам. нум. N

211/2018 - ПЗУ

Комплексная застройка многоэтажными жилыми домами на участке между Северо-восточным шоссе и ул. Косарева, з. Саранск  
Жилой дом №5

Изм.	Колуч./Лист	№ док.	Подп.	Дата	Содия	Лист	Листов
ГИП		Ерасмов А.В.	<i>Ерасмов</i>	04.18		П	7
Разроб		Ялчев А.В.	<i>Ялчев</i>	04.18			
Н. конпр.		Ерасмов А.В.	<i>Ерасмов</i>	04.18	План благоустройства территории (окончание)		<a href="#">ИП Ерасмов А.В.</a>

## ЭКСПЛИКАЦИЯ ЗДАНИЙ И СООРУЖЕНИЙ

Номер н/д/и/п/и/е	Наименование	Примечание
1	Многоквартирный жилой дом №1	
2	Многоквартирный жилой дом №2	
3	Многоквартирный жилой дом №3	
4	Многоквартирный жилой дом №4	
5	Многоквартирный жилой дом №5	
6	Детский сад	
7	Многоквартирный жилой дом №7	
8	Многоквартирный жилой дом №8	
9	Многоквартирный жилой дом №9	
10	Многоквартирный жилой дом №10	
11	Многоквартирный жилой дом №11	
12	Объект торговли	

- ### УСЛОВНЫЕ ОБОЗНАЧЕНИЯ
- — проектируемая сеть хозяйственных коммуникаций
  - — проектируемая сеть газоснабжения
  - — проектируемая сеть электроснабжения
  - — проектируемая сеть водопровода

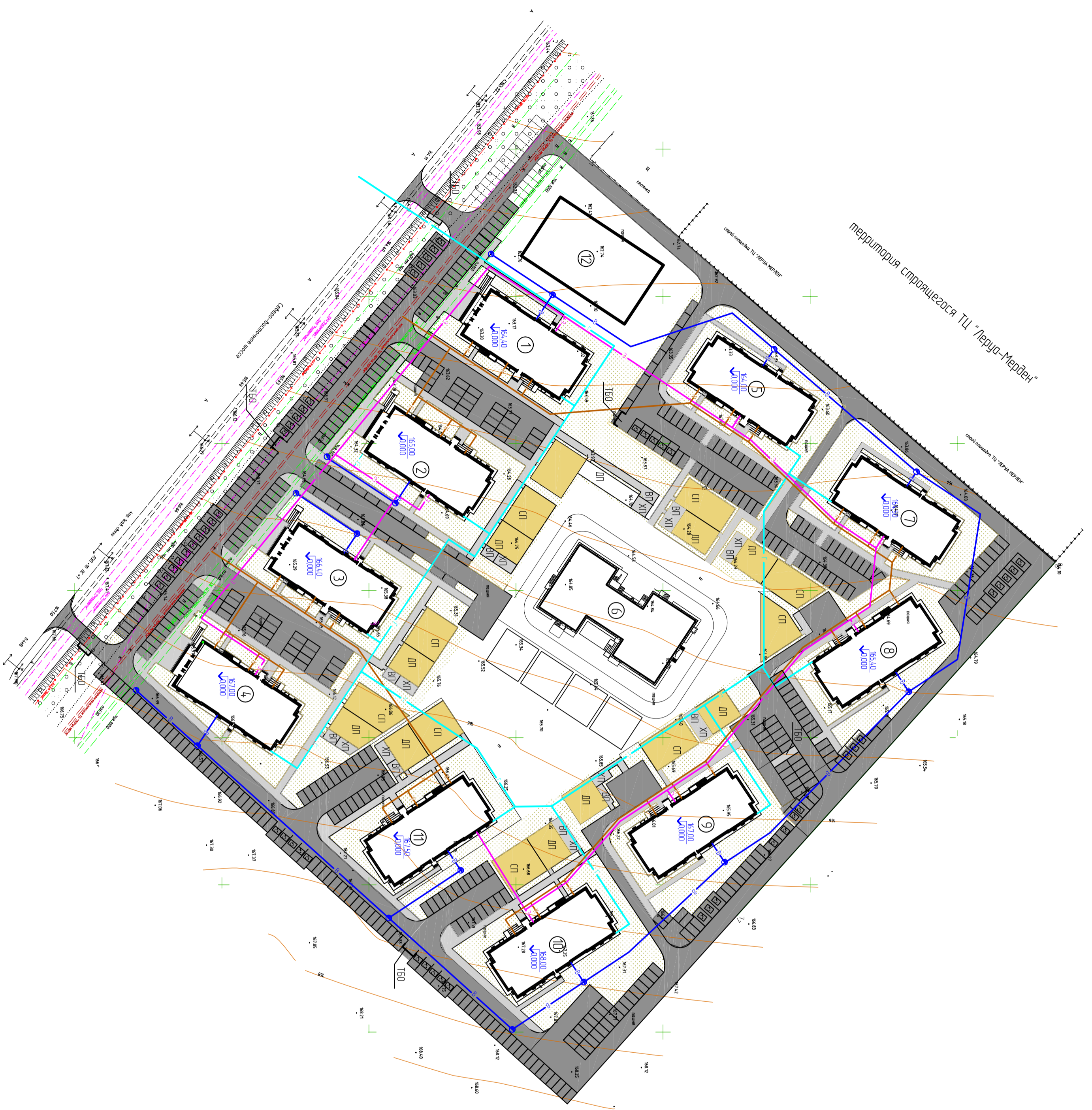

Согласовано	
Инв. N подл.	Подпись и дата
Вам н/д. N	

211/2018 – ПЗУ		
Комплексная застройка многоквартирных жилых домов на участке между Северо-Восточным шоссе и ул. Косарева, 2. Саранск. Жилой дом №5		
Изм.	Кол-во листов	№ докум.
	Лист	Подп.
	Дом	Дом
ЛИП	Ерастов А. В.	04.18
Разработ	Ямчев А. В.	04.18
И. контр.	Ерастов А. В.	04.18
Свободный план инженерных сетей М1:1000		ЛИП Ерастов А. В.
Страница	Лист	Листов
П	9	



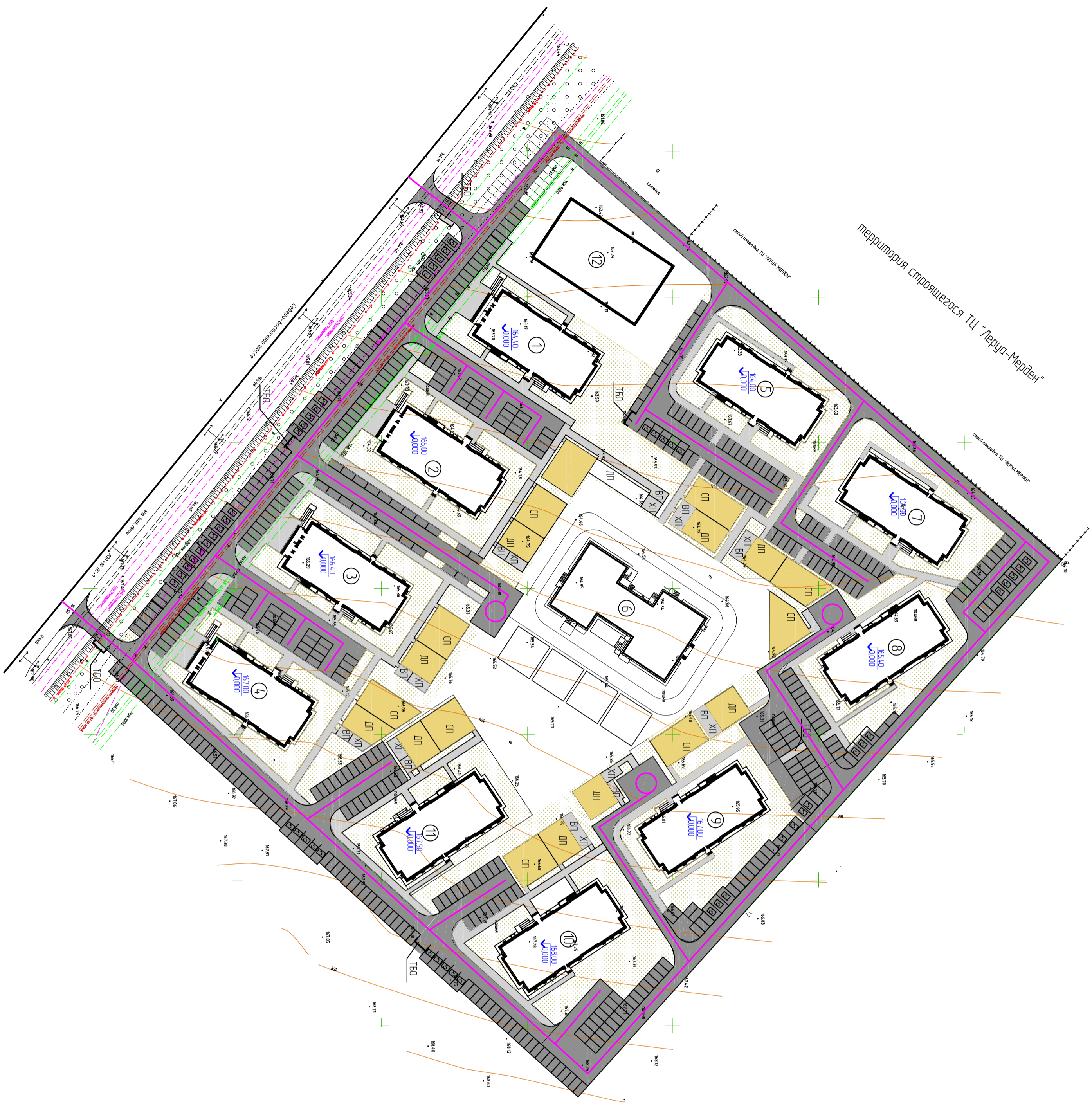

ЭКСПЛИКАЦИЯ ЗДАНИЙ И СООРУЖЕНИЙ

Номер н/д/лице	Наименование	Примечание
1	Многосекционный жилой дом №1	
2	Многосекционный жилой дом №2	
3	Многосекционный жилой дом №3	
4	Многосекционный жилой дом №4	
5	Многосекционный жилой дом №5	
6	Детский сад	
7	Многосекционный жилой дом №7	
8	Многосекционный жилой дом №8	
9	Многосекционный жилой дом №9	
10	Многосекционный жилой дом №10	
11	Многосекционный жилой дом №11	
12	Объект торговли	

УСЛОВНЫЕ ОБОЗНАЧЕНИЯ

- - нахождение здания административного жилого фонда, обслуживающего здание проектируемого, посетители обслуживаемых помещений
- - нахождение здания проектируемого по дороге общего пользования

211/2018 - ПЗУ

Комплексная застройка многоквартирных жилых домов на участке между Северо-Восточным шоссе и ул. Косарева, 2. Саранск. Жилой дом №5

Изм.	Кол-во листов	№ докум.	Подп.	Дата
Разработ	Ямчев А.В.	Эксперт А.В.	04.18	
Н. контр.	Ерестов А.В.	04.18		

Схема размещения транспортных потоков МТ-1000

ИП Ерестов А.В.