

ООО «ГЕНПРОЕКТ – МАКС»

Многоквартирные жилые дома № 1, № 2, № 3 расположенные
по адресу: Республика Хакасия, г. Абакан, ул. Чертыгашева, 197В
(2 этап строительства, дом № 2, дом № 3)

ПРОЕКТНАЯ ДОКУМЕНТАЦИЯ

РАЗДЕЛ 2

«Схема планировочной организации земельного участка»

1-2017 - ПЗУ

ООО «ГЕНПРОЕКТ – МАКС»

Главный архитектор проекта

Боргояков Г.М.

Котлевская Е.В.

Архитектурный проект и
разработанная на его основе
документация для строительства
не могут быть публично показаны
полностью или частично
воспроизведены, распространены
и переработаны без согласия
ООО «ГЕНПРОЕКТ – МАКС»



2018 год

СОСТАВ ПРОЕКТНОЙ ДОКУМЕНТАЦИИ

Раздел	Обозначение	Наименование	Примечания
1	1- 2017-ПЗ	«Пояснительная записка»	
2	1- 2017-ПЗУ	«Схема планировочной организации земельного участка» (1-2 этапы строительства).	
3	1- 2017-АР	«Архитектурные решения».	
4	1- 2017-КР	«Конструктивные и объемно-планировочные решения».	
5		«Сведения об инженерном оборудовании».	
5	1- 2017-СЭ,СС,ПС	«Система электроснабжения, сети связи, пожарная сигнализация».	Подраздел
5	1- 2017- ИОС-2,ИОС-3	«Система водоснабжения».	Подраздел
5	1- 2017- ИОС-2,ИОС-3	«Система водоотведения».	Подраздел
5	1- 2017- ИОС-4	«Отопление , вентиляция , тепловые сети».	Подраздел
6	1- 2017- ПОС	«Проект организации строительства».	
7	1-2017-ПОД	«Проект организации работ по сносу или демонтажу объектов капитального строительства»	
8	1- 2017- ООС	«Перечень мероприятий по охране окружающей среды».	
9	1- 2017- ПБ	«Мероприятия по обеспечению пожарной безопасности».	
10	1-2017-ОДИ	«Мероприятия по обеспечению доступа инвалидов».	
10.1	1-2017-ТБЭ	«Требования по обеспечению безопасности эксплуатации объекта капитального строительства».	
11.1	1-2017-ЭЭ	«Мероприятия по обеспечению соблюдения требований энергетической эффективности и требований оснащенности зданий, строений и сооружений приборами учета используемых энергетических ресурсов».	
11.2	1-2017-ПКР	«Сведения о нормативной периодичности выполнения работ по капитальному ремонту многоквартирного дома, необходимых для обеспечения безопасной эксплуатации такого дома, об объеме и составе указанных работ».	
12	1-2017-КЕО, РИ	«Расчет КЕО. Расчет продолжительности инсоляции».	

Изм.	Кол. уч	Лист	№ док	Подп.	Дата	1-2017-СПД			
						Состав проектной документации	Стадия	Лист	Листов
							П	1	1
ГАП		Котлевская					ООО «ГЕНПРОЕКТ-МАКС»		

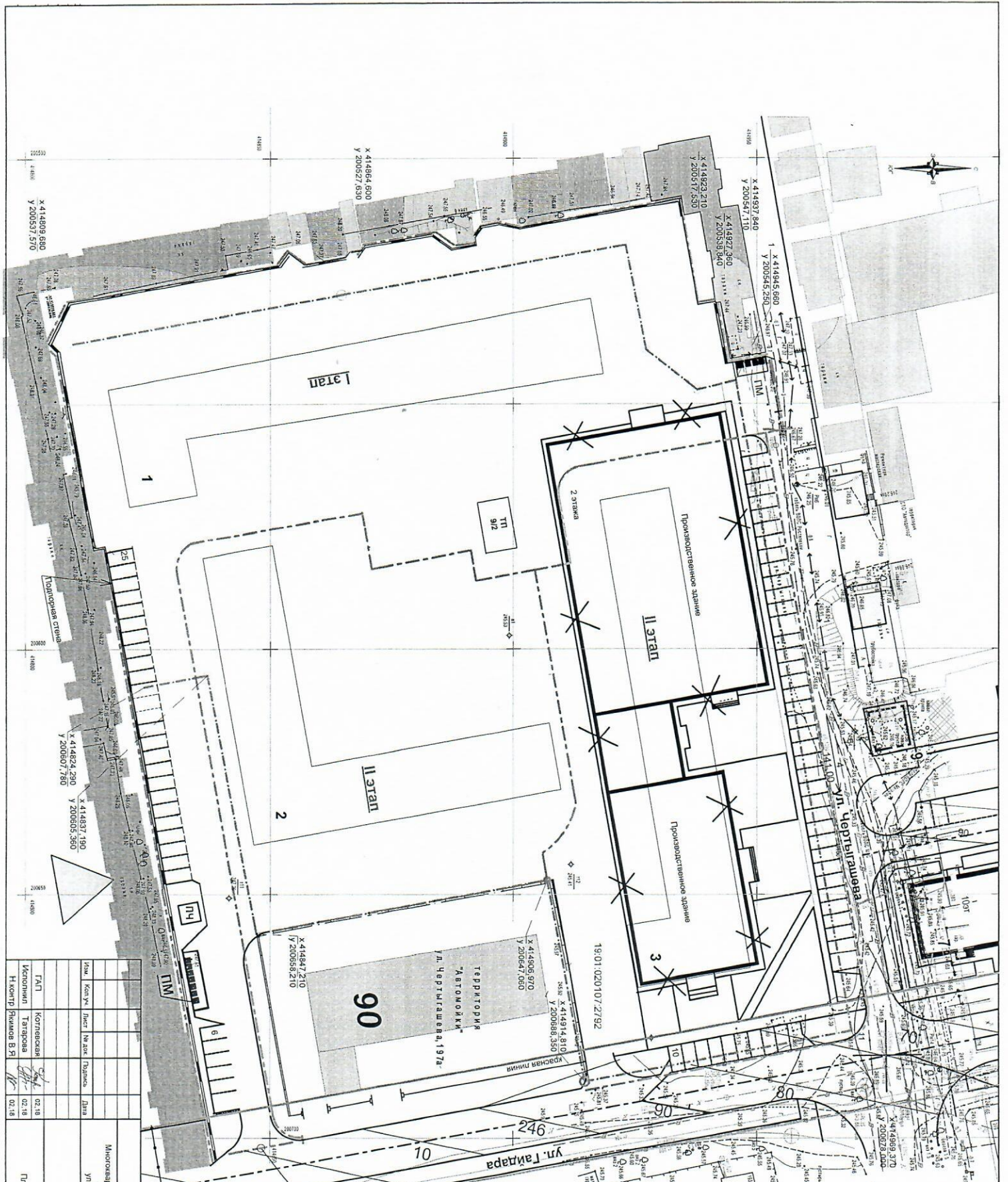

Экспликация

- 1 - Многоквартирный жилой дом
- 2 - Многоквартирный жилой дом
- 3 - Многоквартирный жилой дом
- ТН 9/2 - Трансформаторная подстанция ТН/2 на 1000 кВ

Примечания

1. Разборка существующего производственного здания двухэтажное панельное. Площадь застройки - 3200 м²

ИЖК		Котловская	02.18	ПЗУ М 1.500 1-2017	Многоквартирные жилые дома № 1, № 2, № 3, расположенные по адресу: Республика Хакасия, г. Абакан, ул. Чертыгашева, 197 В (1 этаж строительства)
ИЖК	Котловская	02.18	02.18		
ТАП	Котловская	02.18	02.18	План сноска	ООО "Термост-макс"
Исполнил	Татарова	02.18	02.18		
Н.контр.	Ряжков В.Я.	02.18	02.18		

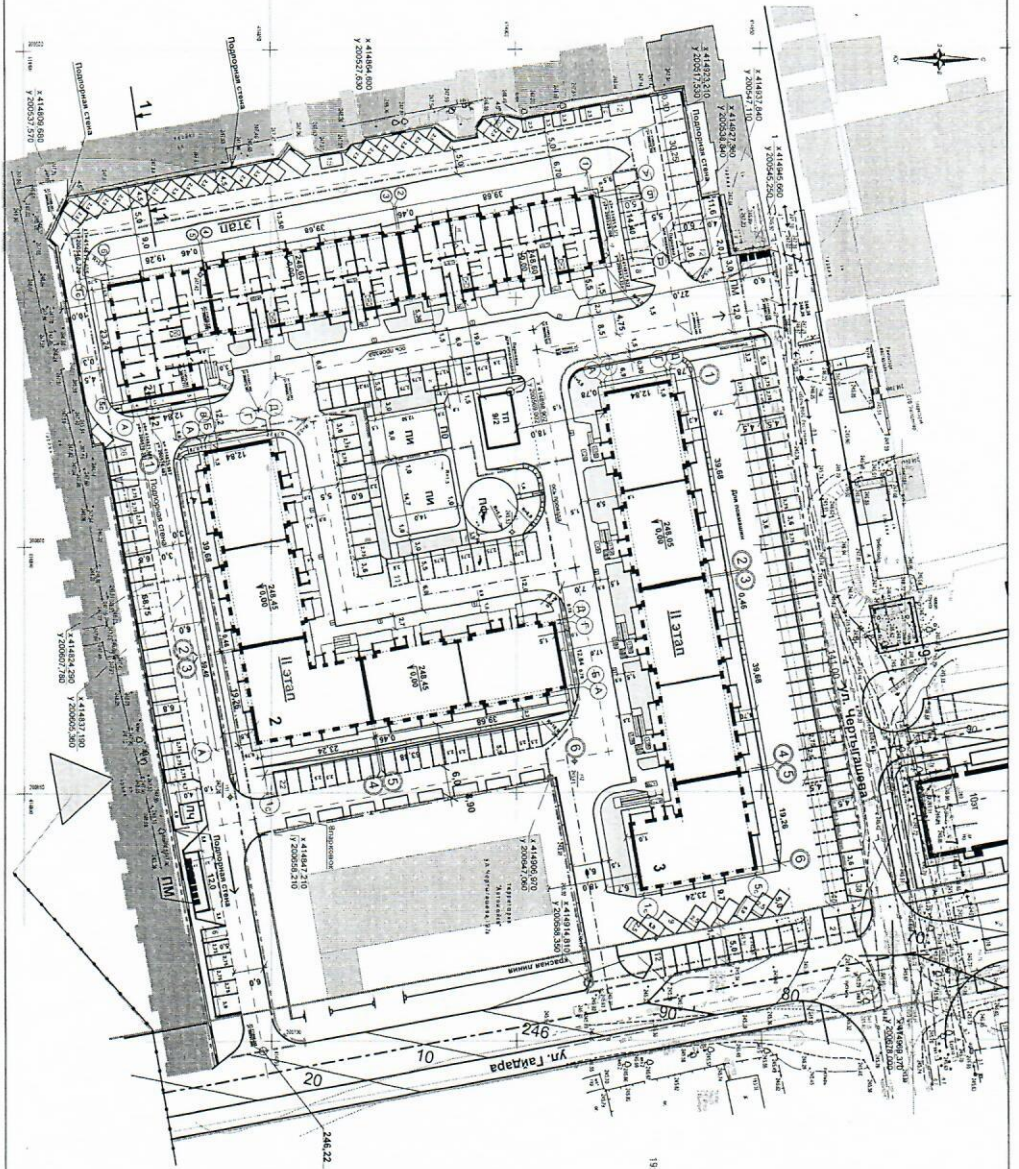

19.01.02(10) 2732

Общее кол-во парковок
I этап - 92 шт

Общее кол-во парковок
II этап - 141 шт

Всего 233 шт

ДЛЯ ЗАКАЗЧИКА

1. Сечение 1 - 1, 2 - 2, севостр. листы ПЗУ-7, ПЗУ-13

Условные обозначения

Генеральный план участка в соответствии с проектом

Видимость жилых и общественных зданий и сооружений

№ п/п	Наименование и обозначение	Количество				Средняя высота, м
		Крыши	Затрапаны	Жилая	Общ.	
1	Мультикорпусный жилой дом (ИПЖ)	7	-	1730,71	409,80	1988,7
2	Мультикорпусный жилой дом (ИПЖ)	7	1	-	-	-
3	Мультикорпусный жилой дом (ИПЖ)	7	1	-	-	-
4	Трансформаторная подстанция ТПЗУ на 110кВ	-	-	-	-	-

Сводные показатели генерального плана 1-го этапа стр. ва

№ п/п	Наименование	Кол. м2
1	Площадь участка благоустройства в границах собственности	8130,80
2	Площадь застройки	1711,41
3	Площадь земель и выделов	78,80
4	Площадь зеленых насаждений	1732,20
5	Площадь парковочного пространства	339,80
6	Площадь прохода	144,00
7	Площадь озеленения территории и благоустройства	293,00
8	Площадь озеленения (с добавлением подпорного грунта)	199,00
9	Площадь участка благоустройства за границей участка	1522,29
	Площадь озеленения территории за границей участка	3293,00
	Площадь озеленения территории за границей участка	1672,00
	Площадь озеленения территории за границей участка	1144,00
	Площадь озеленения территории за границей участка	70,00
	Площадь озеленения территории за границей участка	504,00
	Площадь озеленения территории за границей участка	4423,00
	Общая площадь участка в собственности	17486,80

№ п/п	Наименование	Кол. м2	Примечание
1	Мультикорпусный жилой дом № 1, № 2, № 3	1711,41	в собственности
2	Мультикорпусный жилой дом № 4, № 5, № 6, № 7	409,80	в собственности
3	Мультикорпусный жилой дом № 8, № 9, № 10, № 11, № 12, № 13, № 14, № 15, № 16, № 17, № 18, № 19, № 20, № 21, № 22, № 23, № 24, № 25, № 26, № 27, № 28, № 29, № 30, № 31, № 32, № 33, № 34, № 35, № 36, № 37, № 38, № 39, № 40, № 41, № 42, № 43, № 44, № 45, № 46, № 47, № 48, № 49, № 50, № 51, № 52, № 53, № 54, № 55, № 56, № 57, № 58, № 59, № 60, № 61, № 62, № 63, № 64, № 65, № 66, № 67, № 68, № 69, № 70, № 71, № 72, № 73, № 74, № 75, № 76, № 77, № 78, № 79, № 80, № 81, № 82, № 83, № 84, № 85, № 86, № 87, № 88, № 89, № 90, № 91, № 92, № 93, № 94, № 95, № 96, № 97, № 98, № 99, № 100, № 101, № 102, № 103, № 104, № 105, № 106, № 107, № 108, № 109, № 110, № 111, № 112, № 113, № 114, № 115, № 116, № 117, № 118, № 119, № 120, № 121, № 122, № 123, № 124, № 125, № 126, № 127, № 128, № 129, № 130, № 131, № 132, № 133, № 134, № 135, № 136, № 137, № 138, № 139, № 140, № 141, № 142, № 143, № 144, № 145, № 146, № 147, № 148, № 149, № 150, № 151, № 152, № 153, № 154, № 155, № 156, № 157, № 158, № 159, № 160, № 161, № 162, № 163, № 164, № 165, № 166, № 167, № 168, № 169, № 170, № 171, № 172, № 173, № 174, № 175, № 176, № 177, № 178, № 179, № 180, № 181, № 182, № 183, № 184, № 185, № 186, № 187, № 188, № 189, № 190, № 191, № 192, № 193, № 194, № 195, № 196, № 197, № 198, № 199, № 200, № 201, № 202, № 203, № 204, № 205, № 206, № 207, № 208, № 209, № 210, № 211, № 212, № 213, № 214, № 215, № 216, № 217, № 218, № 219, № 220, № 221, № 222, № 223, № 224, № 225, № 226, № 227, № 228, № 229, № 230, № 231, № 232, № 233, № 234, № 235, № 236, № 237, № 238, № 239, № 240, № 241, № 242, № 243, № 244, № 245, № 246, № 247, № 248, № 249, № 250, № 251, № 252, № 253, № 254, № 255, № 256, № 257, № 258, № 259, № 260, № 261, № 262, № 263, № 264, № 265, № 266, № 267, № 268, № 269, № 270, № 271, № 272, № 273, № 274, № 275, № 276, № 277, № 278, № 279, № 280, № 281, № 282, № 283, № 284, № 285, № 286, № 287, № 288, № 289, № 290, № 291, № 292, № 293, № 294, № 295, № 296, № 297, № 298, № 299, № 300, № 301, № 302, № 303, № 304, № 305, № 306, № 307, № 308, № 309, № 310, № 311, № 312, № 313, № 314, № 315, № 316, № 317, № 318, № 319, № 320, № 321, № 322, № 323, № 324, № 325, № 326, № 327, № 328, № 329, № 330, № 331, № 332, № 333, № 334, № 335, № 336, № 337, № 338, № 339, № 340, № 341, № 342, № 343, № 344, № 345, № 346, № 347, № 348, № 349, № 350, № 351, № 352, № 353, № 354, № 355, № 356, № 357, № 358, № 359, № 360, № 361, № 362, № 363, № 364, № 365, № 366, № 367, № 368, № 369, № 370, № 371, № 372, № 373, № 374, № 375, № 376, № 377, № 378, № 379, № 380, № 381, № 382, № 383, № 384, № 385, № 386, № 387, № 388, № 389, № 390, № 391, № 392, № 393, № 394, № 395, № 396, № 397, № 398, № 399, № 400, № 401, № 402, № 403, № 404, № 405, № 406, № 407, № 408, № 409, № 410, № 411, № 412, № 413, № 414, № 415, № 416, № 417, № 418, № 419, № 420, № 421, № 422, № 423, № 424, № 425, № 426, № 427, № 428, № 429, № 430, № 431, № 432, № 433, № 434, № 435, № 436, № 437, № 438, № 439, № 440, № 441, № 442, № 443, № 444, № 445, № 446, № 447, № 448, № 449, № 450, № 451, № 452, № 453, № 454, № 455, № 456, № 457, № 458, № 459, № 460, № 461, № 462, № 463, № 464, № 465, № 466, № 467, № 468, № 469, № 470, № 471, № 472, № 473, № 474, № 475, № 476, № 477, № 478, № 479, № 480, № 481, № 482, № 483, № 484, № 485, № 486, № 487, № 488, № 489, № 490, № 491, № 492, № 493, № 494, № 495, № 496, № 497, № 498, № 499, № 500, № 501, № 502, № 503, № 504, № 505, № 506, № 507, № 508, № 509, № 510, № 511, № 512, № 513, № 514, № 515, № 516, № 517, № 518, № 519, № 520, № 521, № 522, № 523, № 524, № 525, № 526, № 527, № 528, № 529, № 530, № 531, № 532, № 533, № 534, № 535, № 536, № 537, № 538, № 539, № 540, № 541, № 542, № 543, № 544, № 545, № 546, № 547, № 548, № 549, № 550, № 551, № 552, № 553, № 554, № 555, № 556, № 557, № 558, № 559, № 560, № 561, № 562, № 563, № 564, № 565, № 566, № 567, № 568, № 569, № 570, № 571, № 572, № 573, № 574, № 575, № 576, № 577, № 578, № 579, № 580, № 581, № 582, № 583, № 584, № 585, № 586, № 587, № 588, № 589, № 590, № 591, № 592, № 593, № 594, № 595, № 596, № 597, № 598, № 599, № 600, № 601, № 602, № 603, № 604, № 605, № 606, № 607, № 608, № 609, № 610, № 611, № 612, № 613, № 614, № 615, № 616, № 617, № 618, № 619, № 620, № 621, № 622, № 623, № 624, № 625, № 626, № 627, № 628, № 629, № 630, № 631, № 632, № 633, № 634, № 635, № 636, № 637, № 638, № 639, № 640, № 641, № 642, № 643, № 644, № 645, № 646, № 647, № 648, № 649, № 650, № 651, № 652, № 653, № 654, № 655, № 656, № 657, № 658, № 659, № 660, № 661, № 662, № 663, № 664, № 665, № 666, № 667, № 668, № 669, № 670, № 671, № 672, № 673, № 674, № 675, № 676, № 677, № 678, № 679, № 680, № 681, № 682, № 683, № 684, № 685, № 686, № 687, № 688, № 689, № 690, № 691, № 692, № 693, № 694, № 695, № 696, № 697, № 698, № 699, № 700, № 701, № 702, № 703, № 704, № 705, № 706, № 707, № 708, № 709, № 710, № 711, № 712, № 713, № 714, № 715, № 716, № 717, № 718, № 719, № 720, № 721, № 722, № 723, № 724, № 725, № 726, № 727, № 728, № 729, № 730, № 731, № 732, № 733, № 734, № 735, № 736, № 737, № 738, № 739, № 740, № 741, № 742, № 743, № 744, № 745, № 746, № 747, № 748, № 749, № 750, № 751, № 752, № 753, № 754, № 755, № 756, № 757, № 758, № 759, № 760, № 761, № 762, № 763, № 764, № 765, № 766, № 767, № 768, № 769, № 770, № 771, № 772, № 773, № 774, № 775, № 776, № 777, № 778, № 779, № 780, № 781, № 782, № 783, № 784, № 785, № 786, № 787, № 788, № 789, № 790, № 791, № 792, № 793, № 794, № 795, № 796, № 797, № 798, № 799, № 800, № 801, № 802, № 803, № 804, № 805, № 806, № 807, № 808, № 809, № 810, № 811, № 812, № 813, № 814, № 815, № 816, № 817, № 818, № 819, № 820, № 821, № 822, № 823, № 824, № 825, № 826, № 827, № 828, № 829, № 830, № 831, № 832, № 833, № 834, № 835, № 836, № 837, № 838, № 839, № 840, № 841, № 842, № 843, № 844, № 845, № 846, № 847, № 848, № 849, № 850, № 851, № 852, № 853, № 854, № 855, № 856, № 857, № 858, № 859, № 860, № 861, № 862, № 863, № 864, № 865, № 866, № 867, № 868, № 869, № 870, № 871, № 872, № 873, № 874, № 875, № 876, № 877, № 878, № 879, № 880, № 881, № 882, № 883, № 884, № 885, № 886, № 887, № 888, № 889, № 890, № 891, № 892, № 893, № 894, № 895, № 896, № 897, № 898, № 899, № 900, № 901, № 902, № 903, № 904, № 905, № 906, № 907, № 908, № 909, № 910, № 911, № 912, № 913, № 914, № 915, № 916, № 917, № 918, № 919, № 920, № 921, № 922, № 923, № 924, № 925, № 926, № 927, № 928, № 929, № 930, № 931, № 932, № 933, № 934, № 935, № 936, № 937, № 938, № 939, № 940, № 941, № 942, № 943, № 944, № 945, № 946, № 947, № 948, № 949, № 950, № 951, № 952, № 953, № 954, № 955, № 956, № 957, № 958, № 959, № 960, № 961, № 962, № 963, № 964, № 965, № 966, № 967, № 968, № 969, № 970, № 971, № 972, № 973, № 974, № 975, № 976, № 977, № 978, № 979, № 980, № 981, № 982, № 983, № 984, № 985, № 986, № 987, № 988, № 989, № 990, № 991, № 992, № 993, № 994, № 995, № 996, № 997, № 998, № 999, № 1000	1	3

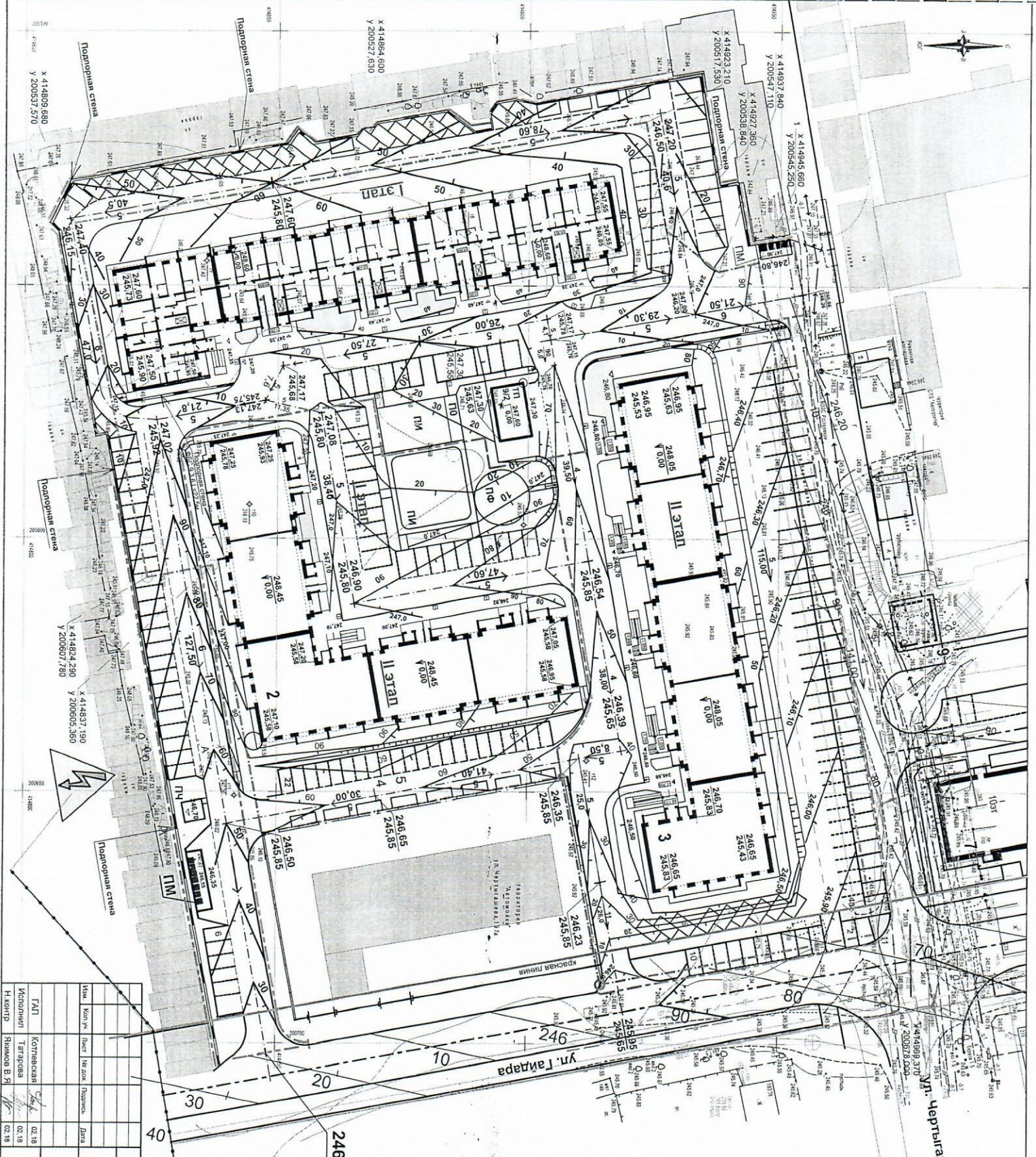

Экспликация

- 1 - Многоквартирный жилой дом
- 2 - Многоквартирный жилой дом
- 3 - Многоквартирный жилой дом

ТЛ-9/2 Трансформаторная подстанция ТП/2 на 1000 кВ

Примечания

1. Сечения 1 - 1, 2 - 2, смотри листы ПЗУ-7, ПЗУ-13

Условные обозначения

Граница участка в аренде
Граница благоустройства

ПЗУ М 1:500

1-2017
Многоквартирные жилые дома № 1 № 2 № 3 расположенные по адресу: Республика Хакасия, г. Абакан, ул. Чертыгашева, 197 В. (1 этап строительства)

Имя	Кол-во	Лист	№ докум.	Подпись	Дата
ЛАП	Котлявская	4	02.18		
Исполнил	Татарова	4	02.18		
Н. контр.	Ряжков В. Я.				

План организации рельефа

ООО "Генпроект-Мас"

КОНСТРУКЦИЯ ОТМОСТКИ М 1:20

Бетонная подготовка (класс В 7,5 Мрз 100, W-4) $h = 0,05\text{ м}$
 Равийно-песчаная смесь ГОСТ 25607-2009 $h = 0,30\text{ м}$
 Уплотненный грунт

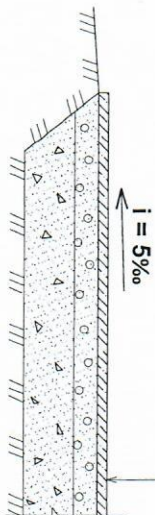

Тротуар (тип2) М 1:20

Межзернистый асфальтобетон марка I, тип В
 ГОСТ 9128-97 $-0,05\text{ м}$

Равийно-песчаная смесь ГОСТ 25607-94 $-0,10\text{ м}$

Уплотненный грунт

Продорожный слой

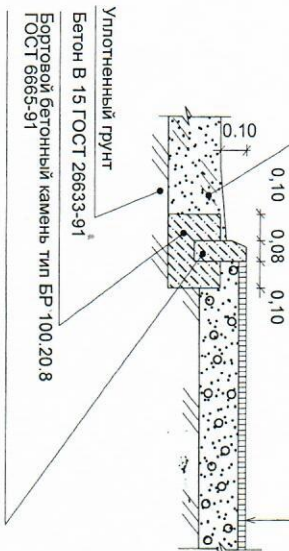

Изм.	Кол.уч.	Лист	№ док.	Подпись	Дата	1-2017 ПЗУ М 1:500 Многоквартирные жилые дома № 1, № 2, № 3 расположенные по адресу: Республика Хакасия, г. Абакан, ул. Чертыгашева, 197 В. (1 этап строительства)	Стадия П	Лист 8	Листов
ГАП	Котляевская	11.17		<i>[Signature]</i>					
Исполнил	Татарова	11.17		<i>[Signature]</i>					
Н.контр	Якимов В.Я	02.18		<i>[Signature]</i>					
План проездов, тротуаров, площадок (окончание)									

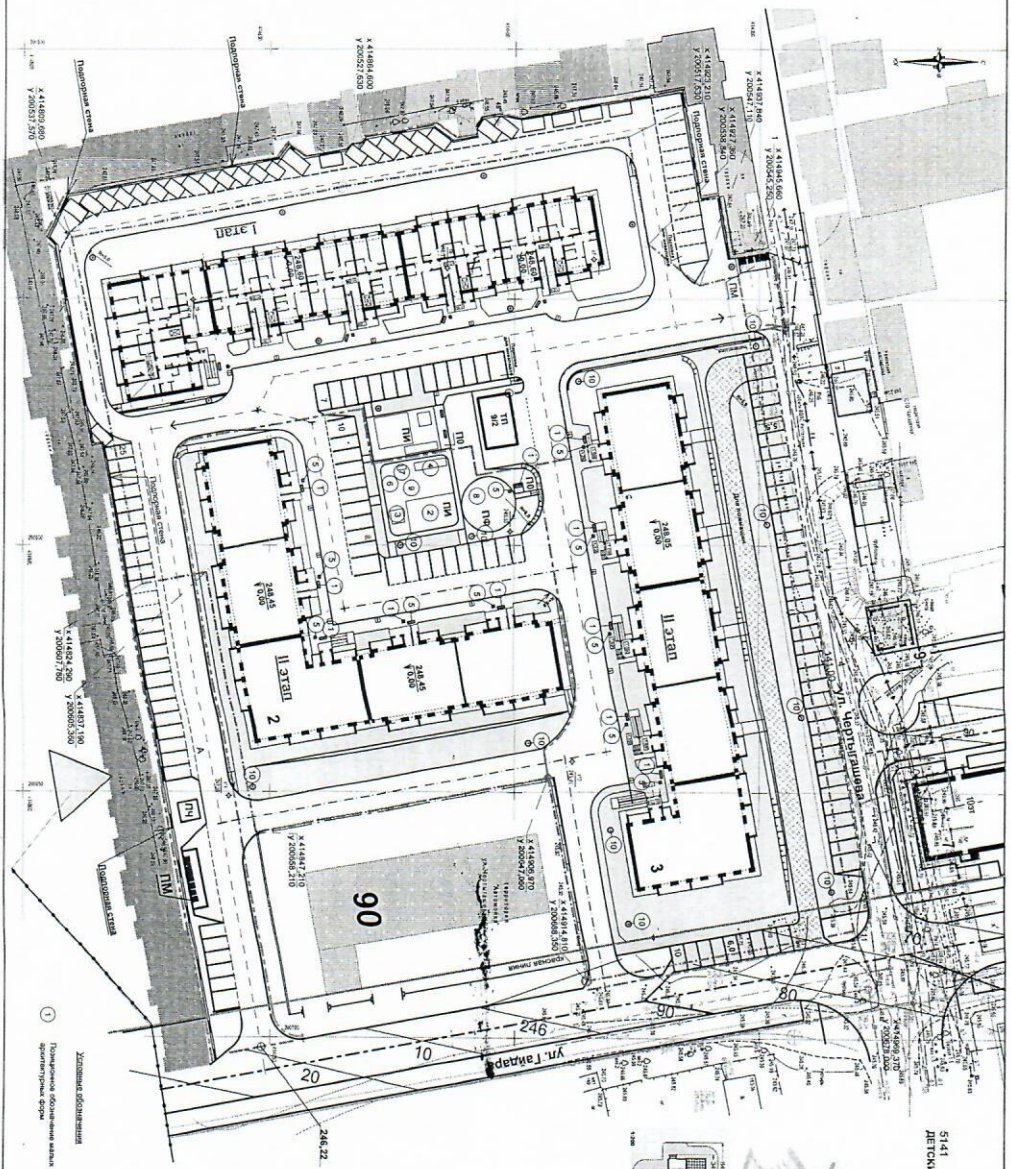

5141
ДЕТСКИЙ ИГРОВОЙ КОМПЛЕКС

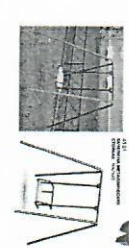
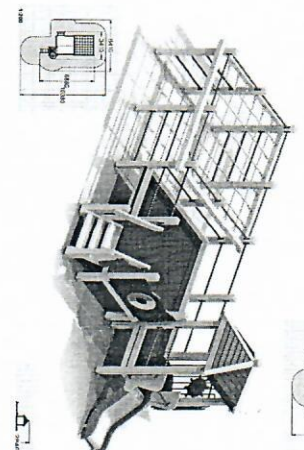

Безопасность жизни в общественных зданиях и сооружениях

Наименование и обозначение	Этажность	Количество		Площадь, кв. м		Средняя стоимость, руб./кв. м
		этажей	м.кв.	этажей	кв.м.	
Муниципальная (инд.)	7	1	-	-	-	-
Муниципальная (инд.)	7	1	-	1788,29	3977,56	45118,7
Муниципальная (инд.)	7	1	-	1800,00	3900,00	42918,7
Транспортная (инд.)	7	1	-	-	-	-

Безопасность жизни архитектурных форм и интерьерных решений

№ п/п	Обозначение	Наименование	Кол. эт.	Кол. м.кв.	Титульное
1	3104	Салон на 4-х человек	0	3	Органа "Маленький Сити"
2	5141	Детский игровой комплекс	1	-	Органа "Маленький Сити"
3	4242	Ресторан	1	-	Органа "Маленький Сити"
4	4151	Капелла на архитектурных столбах	1	-	Органа "Маленький Сити"
5	1212	Углы для размещения скульптурных	6	5	Органа "Маленький Сити"
6		Столбы с "Колонны" ТВ 2	1	-	Органа "Маленький Сити"
7		Бум-балки "Уж-на"	1	-	Органа "Маленький Сити"
8		Скамья для малышей "Тигр"	1	-	Органа "Маленький Сити"
9		Скульптурная композиция "Тигр"	4	7	Органа "Маленький Сити"

№ п/п	Исполнитель	Дата	Подпись	Место
1	С.И.И.	11.17		
2	С.И.И.	11.17		
3	С.И.И.	11.17		

1:3011

ОАО "Темпостат"

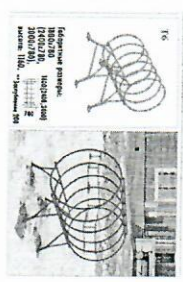
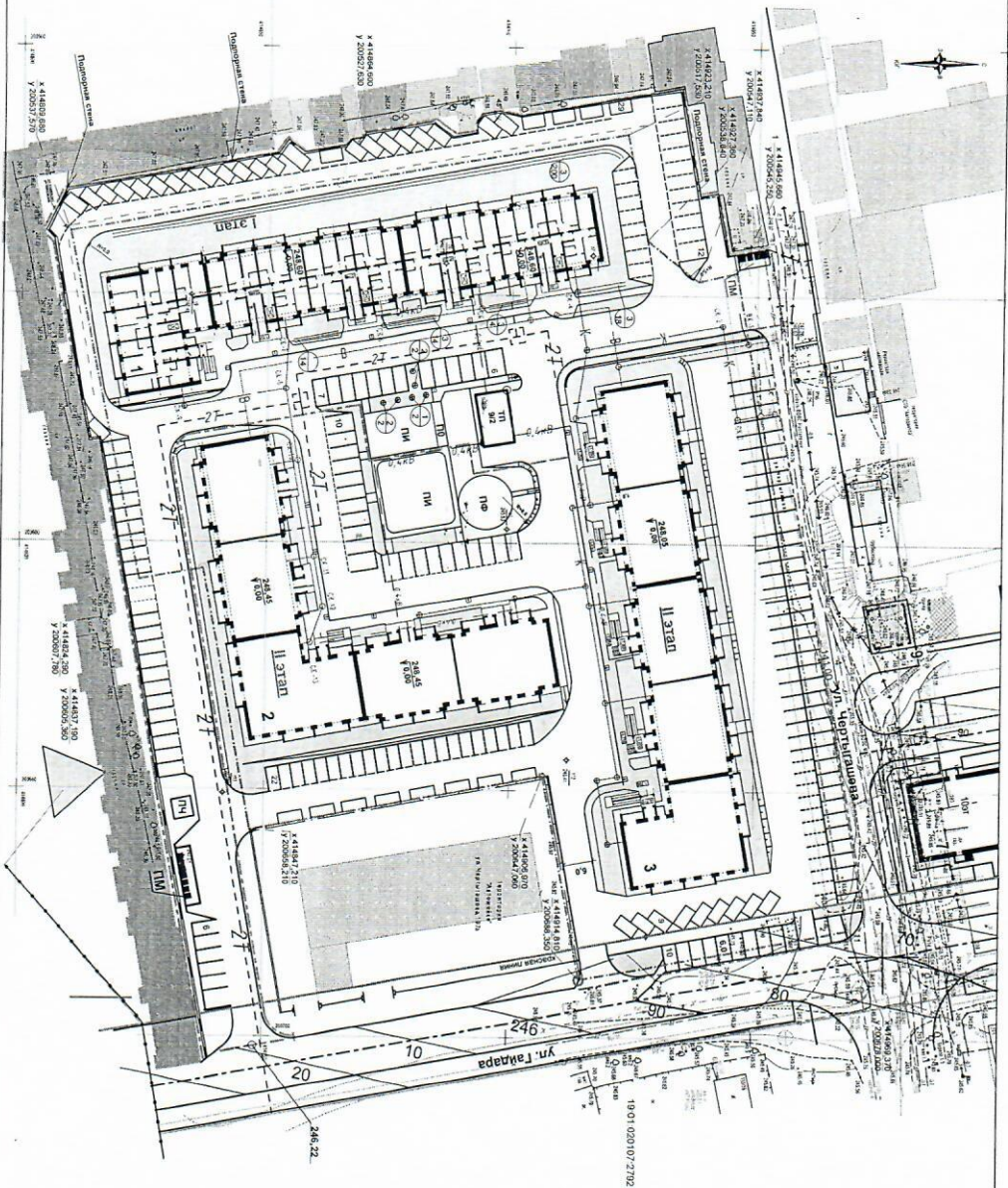

4242
ПЕСОЧНИЦА

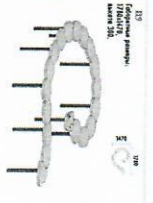

Владельцы жилых и общественных зданий и сооружений

№ п/п	Наименование и обозначение	Этажность	Количество		Площадь, кв. м		Средний объем, куб. м
			этажей	зданий	жилая	общая	
1	Многоэтажный (инвал)	7	1	-	1790,31	1469,89	1888,7
2	Многоэтажный жилой дом (инвал)	7	1	-	-	-	-
3	Многоэтажный (инвал)	7	1	-	-	-	-
4	Трансформаторная подстанция ТПЗС на 100кВ	-	-	-	-	-	-

Владельцы элементов озеленения

№ п/п	Наименование породы или вида растения	Возраст	Высота, м	Примечание	
				Самец	Самка
1	Вяз обыкновенный	5,8	2	Самец	0,06(0,1) кв.м
2	Береза	5,8	4	Самец	0,06(0,1) кв.м
3	Вяз мелколистный	3,5	304	Самец	1,00(0,1) кв.м
4	Газон обыкновенный	-	1919,55	кв.	-

- Подписи:
1. Составлена путём выколки после аэрофотосъёмки инвентарных сетей
 2. Расстояние от инвентарных сетей до стены здания на плане 2х5,2х
 3. Подпись: индивидуальный урбанист на Т.п. - 29/173

№ п/п	Исполнитель	Дата	Масштаб	1:2017	Гос. М 1:500
1	И.И.И.	2017	1:2017	1:2017	1:2017
2	И.И.И.	2017	1:2017	1:2017	1:2017
3	И.И.И.	2017	1:2017	1:2017	1:2017
4	И.И.И.	2017	1:2017	1:2017	1:2017
5	И.И.И.	2017	1:2017	1:2017	1:2017
6	И.И.И.	2017	1:2017	1:2017	1:2017
7	И.И.И.	2017	1:2017	1:2017	1:2017
8	И.И.И.	2017	1:2017	1:2017	1:2017
9	И.И.И.	2017	1:2017	1:2017	1:2017
10	И.И.И.	2017	1:2017	1:2017	1:2017

Экспликация

- 1 - Многоквартирный жилой дом
- 2 - Многоквартирный жилой дом
- 3 - Многоквартирный жилой дом
- ТЛ-9/2 Трансформаторная подстанция ТЛ/2 на 1000 кв

Мероприятия по обеспечению пожарной безопасности

Границы противопожарные разрывы проезды и пешеходные пути для пожарных машин, соединенные с функциональными проездами и посадками, основаны на подходе к объекту преимущественно с ул. Чернышевская и ул. Гадыра.

Проектируемый многоквартирный жилой дом расположен на перекрестке улиц Чернышевская и Гадыра.

Расстояние от края проезда для пожарных машин до наружной стены проектируемого здания принято 5м.

В этой зоне не допускается размещать воздушные линии электропередачи и осуществлять посадку деревьев.

Здание проектируемого объекта размещено в соответствии с требованиями действующих норм. Противопожарные разрывы между зданиями выполнены по СП 42.133.30.2011 Государственное Планирование и застройка городских и сельских поселений. СНиП 2.07.01-89* 2011г. глава 15.

Наружное пожаротушение предусмотрено от существующего водоема на ул. Чернышевская в границах участка. Расчетный расход воды на наружное пожаротушение составляет 10л/сек.

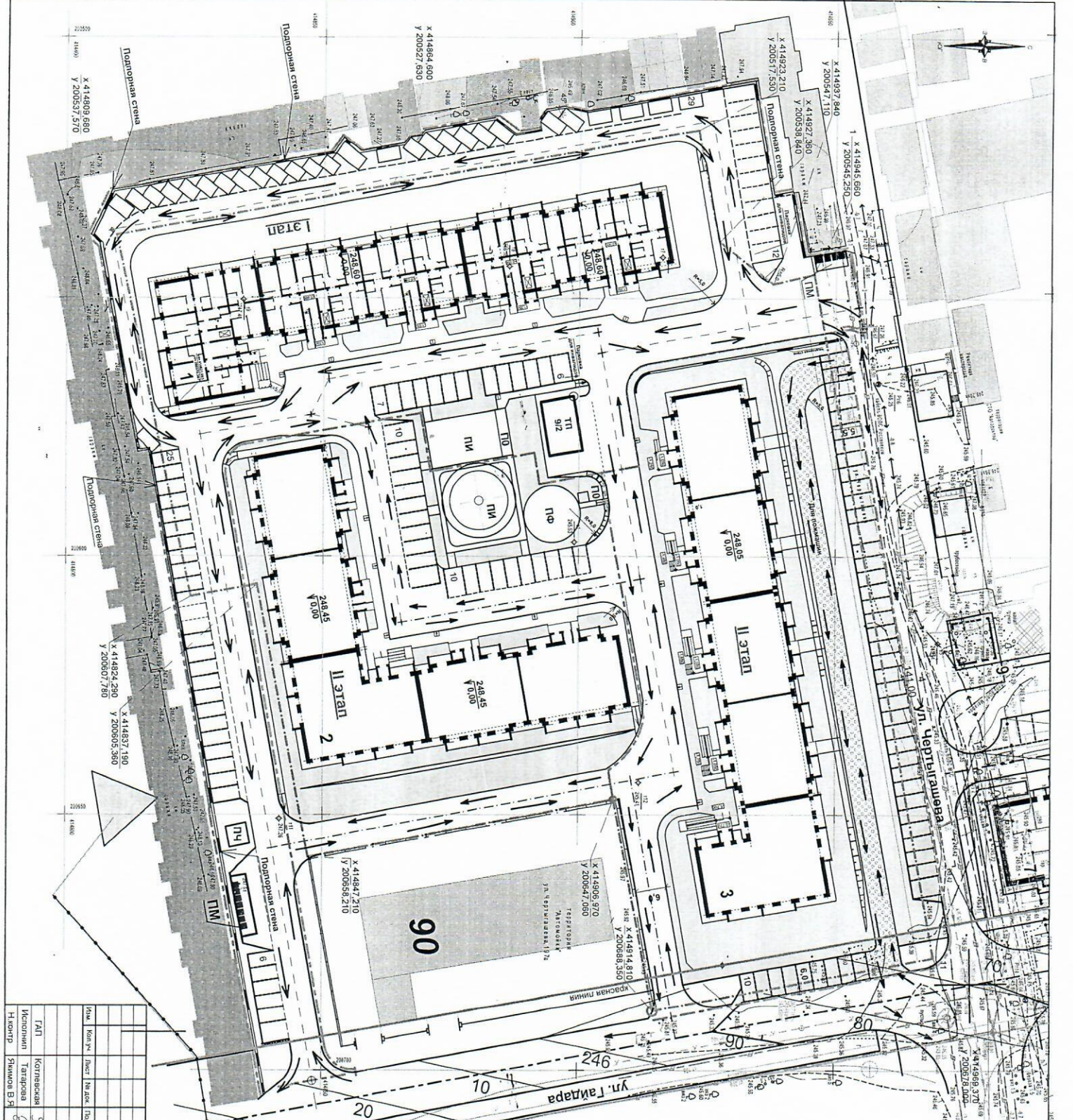

№ п/п	Контр.	Исполнил	Дата	Статус	Лист	Листов
1	СМ	Котлянская	03.18	П	11	12
2	СМ	Татарова	03.18	П	11	12
3	СМ	Шамов В.В.	03.18	П	11	12

1-2017

Многоквартирные жилые дома № 1 № 2 № 3 расположенные по адресу: Республика Хакасия, г.Абакан, ул. Чернышевская, 197/Б (1 этаж строящегося)

ООО "Тендрит-макс"

Спецификация изделий

Поз	Обозначение	Наименование	Кол шт	Масса ед.кг	Приме чание
1		Сборочные единицы МЖ-3-6			
1		Изделие закладное МН 7	1	1,07кг	
2		Петля П-2		0,14кг	
3		Материалы МЖ-3-6			
		Бетон М 200		0,048м3	
		Масса МЖ-3-6		120кг	

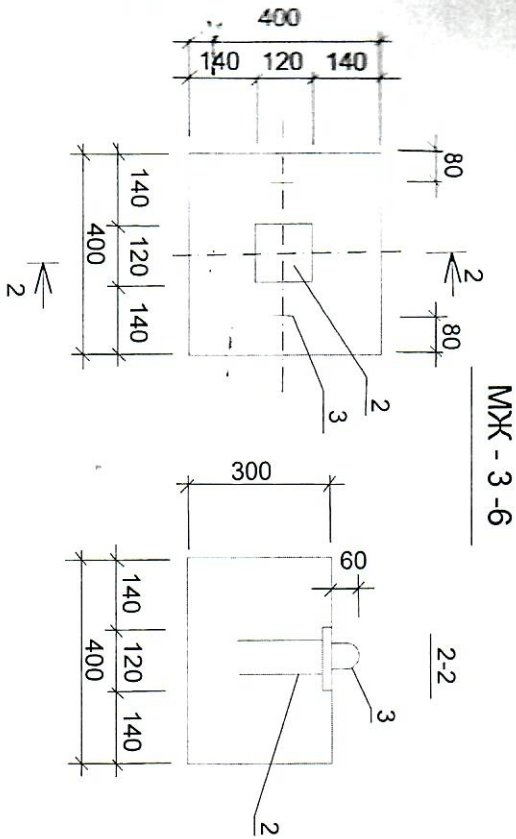

Ведомость расхода стали на дополнительные закладные изделия

Марка элемента	Изделия закладные		Всего
	Аматура класса А III	Прокат марки ВСт 3 кп	
МЖ-3-6	ГОСТ 5781-75	ГОСТ 103-76	
	Ø 6	Ø 8	1,21
	Итого	Итого	
	0,30	0,91	0,91

1-2017				ПЗУ М 1:500	
Многоквартирные жилые дома № 1, № 2, № 3, расположенные по адресу: Республика Хакасия, г. Абакан, ул. Чернышевца, 197 В (1 этап строительства)					
Изм.	Кол.уч.	Лист	№ док.	Подпись	Дата
ГАП	Котлевская				11.17
Исполнил	Татарова				11.17
Н.контр	Якимов В.Я				02.18
Стойка для чистки домашних вещей (окончание)				ООО "Теплопроект-макс"	
Спецификация изделий				Стадия	Лист
				П	13
				Листов	