

Экспликация зданий и сооружений

| № | Наименование | Координаты квадрата сетки |
|----|--|---------------------------|
| 1 | Жилый дом со встроенно-пристроенными помещениями | |
| 2 | Двухуровневая автостоянка закрытого типа | |
| 3 | Парковочный карман на 16 машино-мест (гостевая парковка) | |
| 3а | Парковка для МГН встроенных помещений на 6 машино-мест | |
| 4 | Кладовая сбора ТБО | |
| 5 | Существующее административное здание | |
| 6 | Проектируемое сооружение ШРП | |
| 7 | Парковка для жильцов на 8 машино-мест | |
| 9а | Парковка для встроенных помещений на 26 м/мест (сущ.) | |
| 9б | Парковка для встроенных помещений на 25 м/мест (сущ.) | |

- Условные обозначения**
- Здания и сооружения
 - Асфальто-бетонное покрытие, существующее
 - Асфальто-бетонное покрытие, проектируемое (1730 м2)
 - Плиточное мощение, проектируемое (733 м2)
 - Плиточное мощение, существующее
 - Газон (702 м2)
 - Экспарковка (бетонная газонная решетка) - 80м2
 - Граница участка
 - Граница благоустройства (граница закрепленной территории)
 - красная линия (границы публичных сервитутов)
 - Направление движения автотранспорта жильцов по открытой парковке 1-го уровня
 - Направление движения автотранспорта жильцов по открытой парковке 2-го уровня

| | | | | | | | | |
|----------|------------|------|--------|-------|------|--|------|--------|
| | | | | | | 31-18- ПЗУ. ГЧ | | |
| | | | | | | Жилый дом со встроенно-пристроенными жилыми помещениями по ул.Есенина в г.Белгороде. Корректировка | | |
| Изм. | Копч. | Лист | № док. | Подп. | Дата | Стадия | Лист | Листов |
| | | | | | | П | 1 | |
| ГИП | Бурлаков | | | | | Схема планировочной организации земельного участка М1500 | | |
| Выполнил | Винокурова | | | | | ООО "Азимут-Плюс" | | |
| Проверил | Гарянов | | | | | | | |
| Н.контр. | Винокурова | | | | | | | |

Экспликация зданий и сооружений

| Номер на плане | Наименование | Типовой проект | Примечание |
|----------------|---|----------------|------------|
| 1 | Жилой дом со встроенно-пристроенными помещениями | Проект. | |
| 2 | Двухуровневая автостоянка закрытого типа | Проект. | |
| 3 | Парковочный карман на 16 м/м (гостевая парковка) | Проект. | |
| 3а | Парковка для МГН встроенных помещений на 6 м/м | Проект. | |
| 4 | Кладовая сбора ТБО | Проект. | |
| 5 | Существующее административное здание | Сущ. | |
| 6 | Проектируемое сооружение ШРП | Проект. | |
| 7 | Гостевая парковка на 7 м/м | Проект. | |
| 8 | Парковка для жильцов на 8 м/м | Проект. | |
| 9а | Парковка для встроенных помещений на 26 м/м (сущ) | Сущ. | |
| 9б | Парковка для встроенных помещений на 25 м/м (сущ) | Сущ. | |

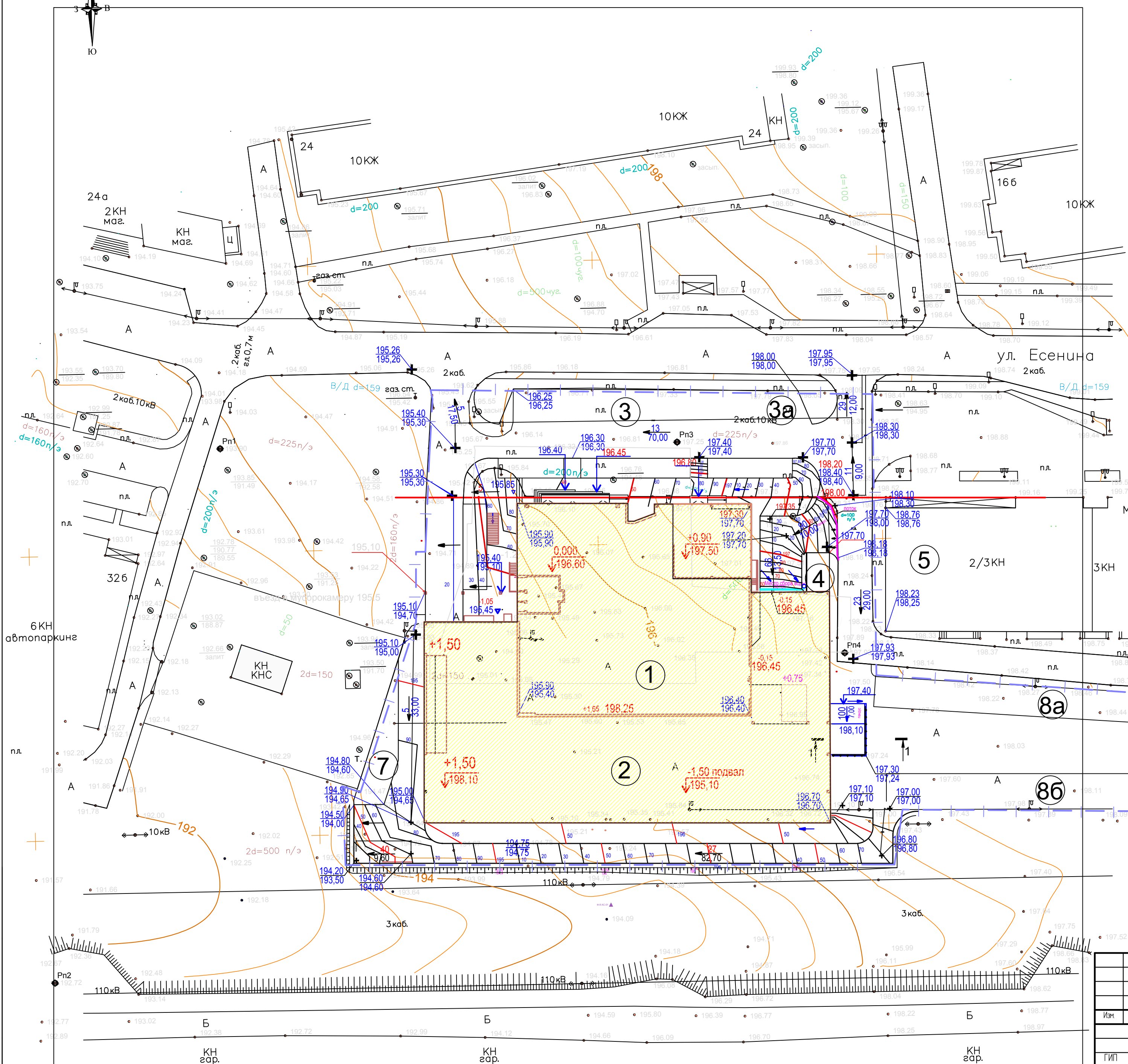

СЕЧЕНИЕ 1-1

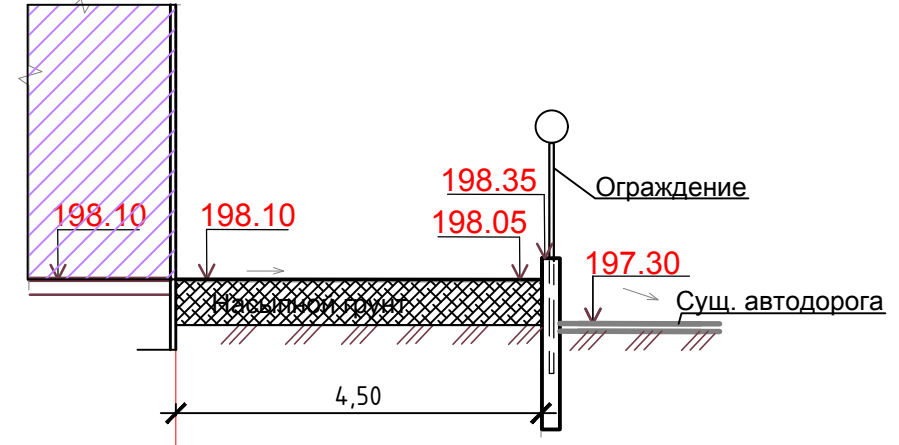

Условные обозначения

- 212,40 Точка перелома между красными (проектными) и черными (существующими) отметками
- 212,00 Уклон в промиях
- 5 → Направление движения воды
- 10,00 Расстояние в метрах
- 10/ 20/ 30/ Красные проектные горизонталы
- Водоотводной лоток
- Красная линия (граница публичных серветутов)
- Граница благоустройства



1 Данный лист разработан на основании топографической съемки выполненной заказчиком в м
 2 Вертикальную привязку проектируемых зданий и сооружений вести от репера Рп 1 с отметкой равной 193,90

| | | | | | |
|--|------------|------|-------|-------|-------------------|
| 31-18- ПЗУ. ГЧ | | | | | |
| Жилой дом со встроенно-пристроенными нежилыми помещениями по ул.Есенина в г.Белгороде. Корректировка | | | | | |
| Изм. | Копч. | Лист | №Док. | Подп. | Дата |
| | | П | 2 | | |
| ГИП | Бурлаков | | | | |
| Выполнил | Винокурова | | | | |
| Проверил | Гарянов | | | | |
| Н.контр. | Винокурова | | | | |
| Схема организации рельефа | | | | | 000 "Азимут-Плюс" |

Ведомость объемов земляных масс

| Наименование | Количество, м³ | | Примеч. |
|---|----------------|------------|---------|
| | Насыпь (+) | Выемка (-) | |
| 1 Планировка территории | +1808.5 | -57 | |
| 2 Вытесненный грунт | - | - | |
| в т.ч. при устройстве : | | | |
| а) автодорожных покрытий | - | 951 | |
| б) водоотводных сооружений | - | 1 | |
| в) плодородной почвы на участках озеленения (702м2 газон/завоз грунта/) | 211 | 211 | Н-0,3м |
| 3 Поправка на уплотнение | 1863 | - | |
| Всего пригодного грунта | 2074 | 1220 | |
| 4 Недостаток пригодного грунта (необходимо увезти) | - | 854 | |
| 5 Плодородный грунт, всего, | - | - | |
| в т.ч. : | | | |
| а) используемый для озеленения территории | - | - | |
| б) избыток плодородного грунта | - | - | |
| Итого перерабатываемого грунта | 2074 | 2074 | |

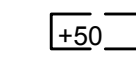
Условные обозначения

-  Выемка грунта
-  Насыпь грунта
- $\frac{200.00}{199.26}$ Проектная отметка / Отметка существующего рельефа
- +0.80 Рабочая отметка
-  Граница нулевых работ

- Данный лист разработан на основании листа ГП-3.
- План земляных масс выполнен методом квадратов со сторонами 20 м
- Участки насыпи выполнить с послойным уплотнением на $h=0.20$ м. до объемного веса грунта 1,65т/м³
- Объем земляных работ под фундаменты зданий, инженерные коммуникации планом земляных масс не учтен.
- Баланс земляных масс смотри сметный раздел
- На основании геологических разрезов площадка находится на насыпном грунте (растительный слой отсутствует)

| | | | | | | | | | |
|-----------|------------|-----|-----|-----|-----|-------|---|-----------|---------|
| Итого, м³ | Насыпь (+) | 105 | 234 | 605 | 610 | 246.5 | 8 | Итого, м³ | +1808.5 |
| | Выемка (-) | - | - | - | 15 | 42 | - | | -57 |

| | | | | | | | | |
|----------|------------|------|-------|-------|------|--|------|-------------------|
| | | | | | | 31-18- ПЗУ. ГЧ | | |
| | | | | | | Жилой дом со встроенно-пристроенными нежилыми помещениями по ул.Есенина в г.Белгороде. Корректировка | | |
| Изм. | Колуч. | Лист | №Док. | Подп. | Дата | Стадия | Лист | Листов |
| | | | | | | П | 3 | |
| ГИП | Бурлаков | | | | | План земляных масс | | ООО "Азимут-Плюс" |
| Выполнил | Винокурова | | | | | | | |
| Проверил | Гарянов | | | | | | | |
| Н.контр. | Винокурова | | | | | | | |

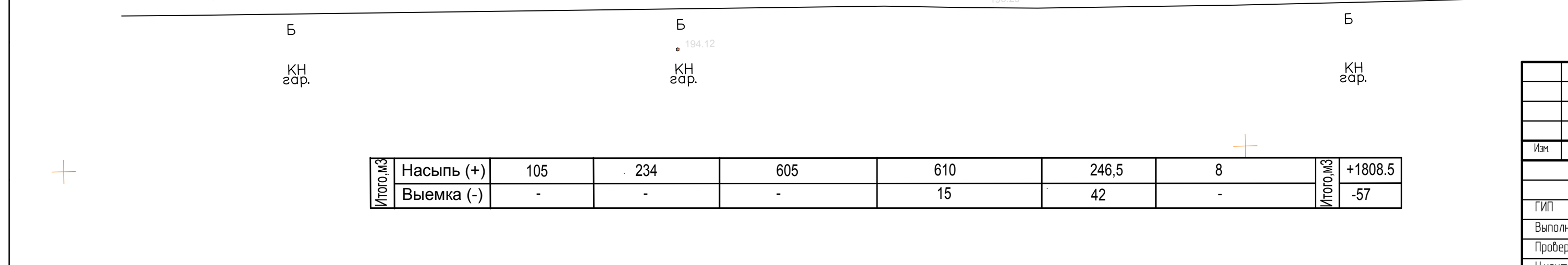
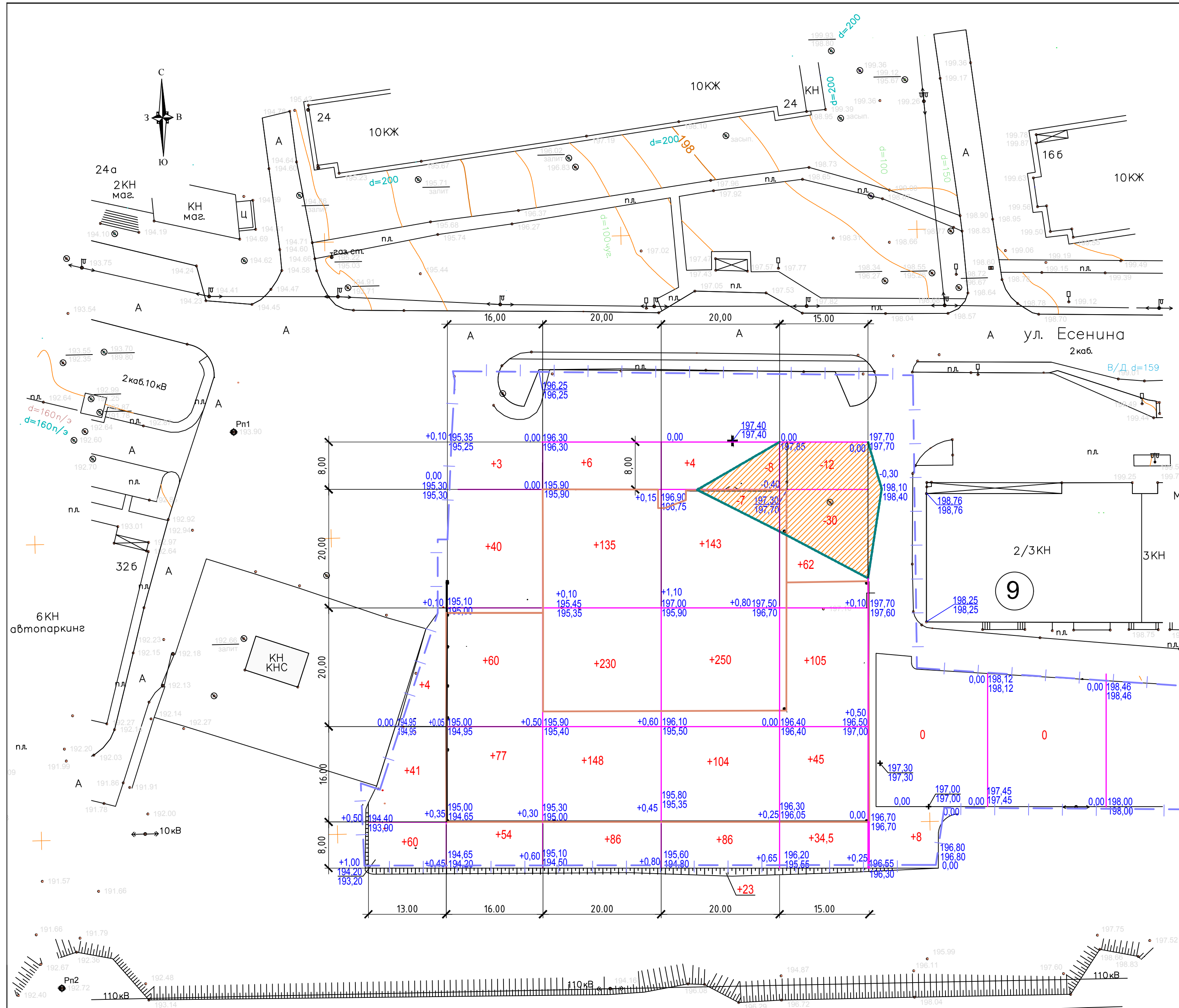

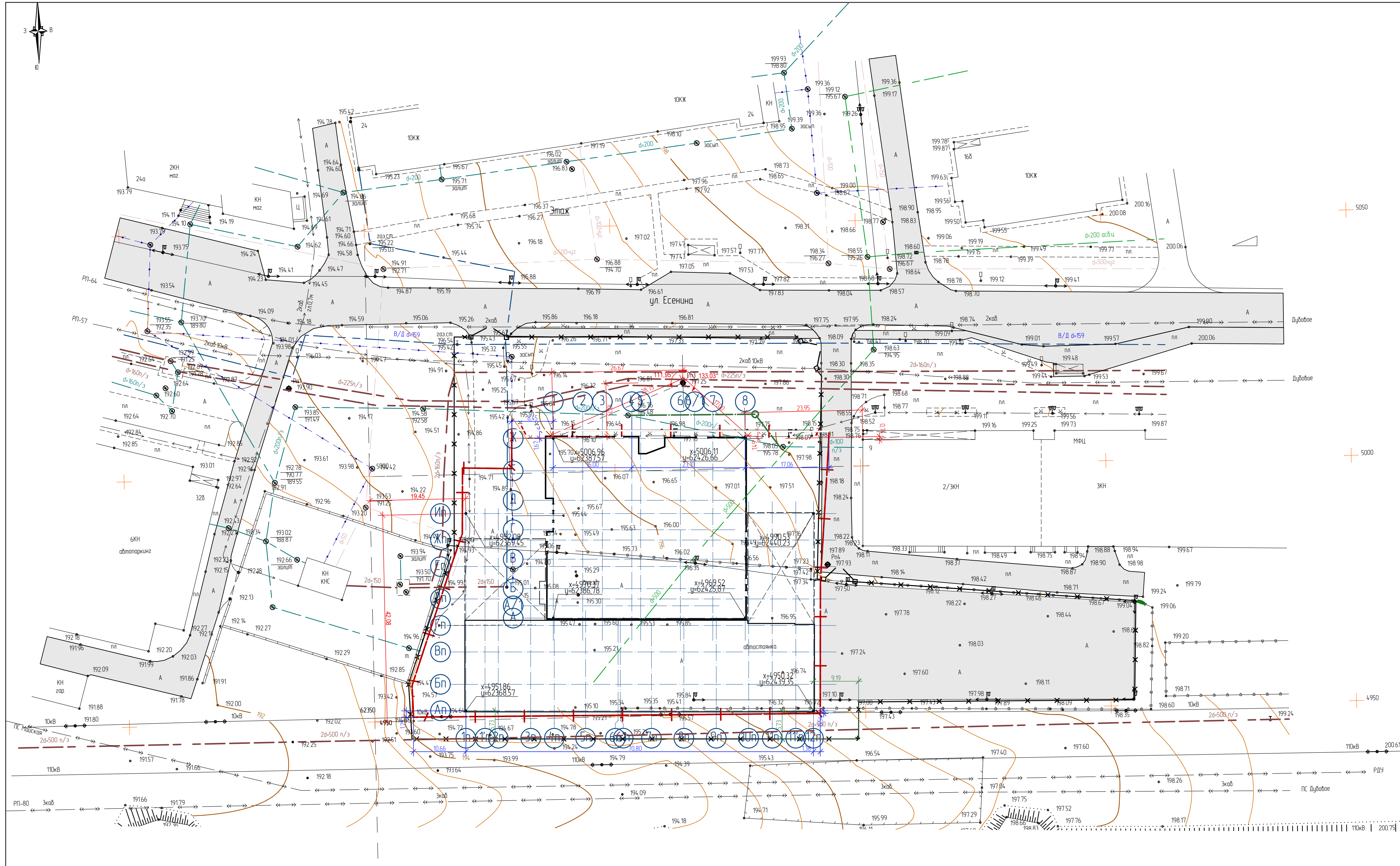
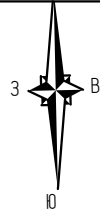

| | | | | | | | | |
|----------|------------|------|-------|-------|------|--|------|--------|
| | | | | | | 31-18- ПЗУ. ГЧ | | |
| | | | | | | Жилой дом со встроенно-пристроенными нежилыми помещениями по ул.Есенина в г.Белгороде. Корректировка | | |
| Изм. | Копч. | Лист | №Док. | Подп. | Дата | Стадия | Лист | Листов |
| | | | | | | П | 4 | |
| ГИП | Бурлаков | | | | | Разбивочный план М1500 | | |
| Выполнил | Винокурова | | | | | ООО "Азимут-Плюс" | | |
| Проверил | Гарянов | | | | | | | |
| Н.контр. | Винокурова | | | | | | | |

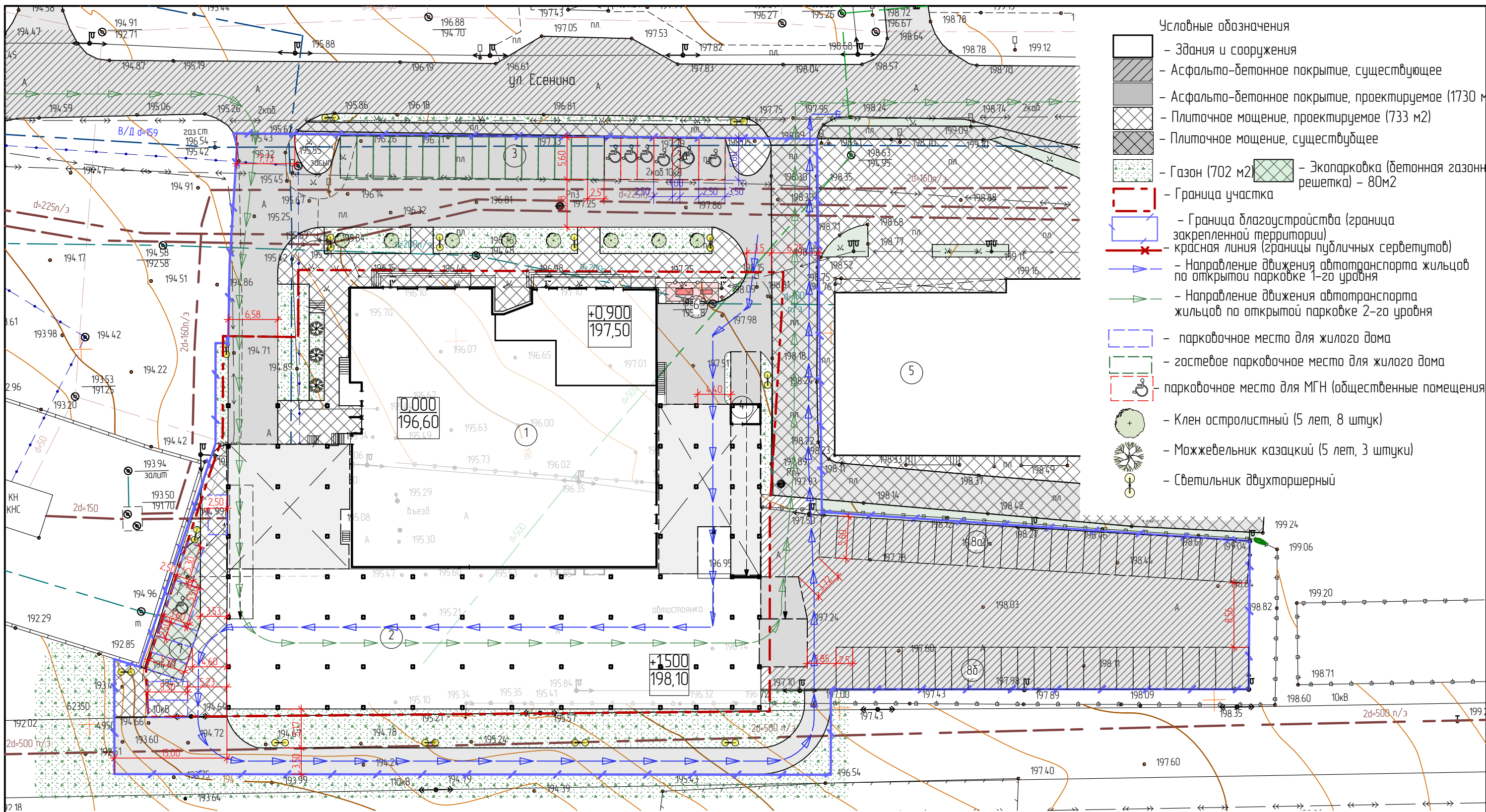

- Условные обозначения
- Здания и сооружения
 - Асфальто-бетонное покрытие, существующее
 - Асфальто-бетонное покрытие, проектируемое (1730 м²)
 - Плиточное мощение, проектируемое (733 м²)
 - Плиточное мощение, существующее
 - Газон (702 м²)
 - Экопарковка (бетонная газонная решетка) - 80м²
 - Граница участка
 - Граница благоустройства (граница закрепленной территории)
 - красная линия (границы публичных серветутов)
 - Направление движения автотранспорта жильцов по открытой парковке 1-го уровня
 - Направление движения автотранспорта жильцов по открытой парковке 2-го уровня
 - парковочное место для жилого дома
 - гостевое парковочное место для жилого дома
 - парковочное место для МГН (общественные помещения)
 - Клен остролиственный (5 лет, 8 штук)
 - Можжевельник казацкий (5 лет, 3 штуки)
 - Светильник двухторшерный

Экспликация зданий и сооружений

| № | Наименование | Координаты квадрата сетки |
|----|---|---------------------------|
| 1 | Жилой дом со встроенно-пристроенными помещениями | |
| 2 | Двухуровневая автостоянка закрытого типа | |
| 3 | Парковочный карман на 16 машино-места (гостевая парковка) | |
| 3а | Парковка для МГН встроенных помещений на 6 машино-мест | |
| 4 | Кладовая сбора ТБО | |
| 5 | Существующее административное здание | |
| 6 | Проектируемое сооружение ШРП | |
| 7 | Парковка для жильцов на 8 машино-мест | |
| 9а | Парковка для встроенных помещений на 26 м/мест (сущ.) | |
| 9б | Парковка для встроенных помещений на 25 м/мест (сущ.) | |

Для жилого дома:
 Количество гостевых машино-мест в границах участка - 8
 Количество гостевых машино-мест за пределами участка - 16

Для общественных помещений:
 Количество гостевых машино-мест за пределами участка - 57

| | | | | | | | | |
|----------|------------|------|------|-------|------|--|------|-------------------|
| | | | | | | 31-18- ПЗУ . ГЧ | | |
| | | | | | | Жилой дом со встроенно-пристроенными нежилыми помещениями по ул.Есенина в г.Белгороде. Корректировка | | |
| Изм. | Колуч | Лист | №Док | Подп. | Дата | Стадия | Лист | Листов |
| | | | | | | П | 5 | |
| ГИП | Бурлаков | | | | | План благоустройства М1:500 | | ООО "Азимут-Плюс" |
| Выполнил | Винокурова | | | | | | | |
| Проверил | Горюнов | | | | | | | |
| Н.контр. | Винокурова | | | | | | | |

Ведомость элементов благоустройства

| Поз. | Наименование | Тип | Кол-во | Примечания |
|------|----------------------------------|-----------------------|--------|--------------------------------|
| 1 | Урна | Артикул 96.003-96.025 | 6 | изготовление ОАО "Завод ЖБК-1" |
| 2 | Скамья парковая | Артикул 85.002-85.059 | 6 | |
| 3 | Уличный светильник двухтаршерный | | 9 | |

Ведомость объемов работ

| Условн. обознач. | Наименование | Тип | Площ. покрытий |
|------------------|---|-----|----------------|
| | покрытие из тротуарной плитки | 1 | |
| | покрытие из асфальто-бетона | 2 | |
| | газон партерный | | |
| | бетонная газонная решетка ("экопарковка") | | |
| | Устройства бортового камня БР 100.30.15 | | |
| | Устройства бортового камня БР 100.20.15 | | |

- План благоустройства территории разработан на основании:
 - задания на проектирование;
 - топографического плана
- Работы по озеленению вести после устройства (восстановления) проездов и дорожек
- Все размеры на чертеже даны в метрах
- На прямоллинейных отрезках проездов уложить бортовой камень БР 100.30.15
- Проектом предусмотрены проезды из мелкозернистого асфальтобетона и тротуары из мелкозернистой цветной цементно-песчаной тротуарной плитки. Конструкции покрытий см. л.6
- Проектом предусмотрено устройство обновляющего слоя асфальтобетона толщиной 0,03-0,1 м на существующем дорожном покрытии.
- При посадке деревьев и кустарников произвести подсыпку плодородной почвы до 50%. Толщина слоя плодородной почвы под цветники и газоны не менее 30 см.
- Посадочный материал должен отвечать требованиям ГОСТ 24909-81 на саженцы декоративных пород и ГОСТ 25835-81 на саженцы кустарников. Саженцы деревьев (высотой 3,5 метра и более) в осязательном порядке должны быть с комом соответствующего размера.
- Разбивка озеленения дана в метрах. Недостающие размеры брать по масштабу.
- При посадке деревьев и кустарников вызвать представителей инженерных служб с планами коммуникаций. Расстояние от зданий, сооружений и инженерных сетей принимать в соответствии с п. 4.12. СНиП 2.07.01-89.
- Работы по посадке саженцев производить специализированным предприятием МУП "ГОРЗЕ/ЛЕНХОЗ" или другой лицензированной организацией.

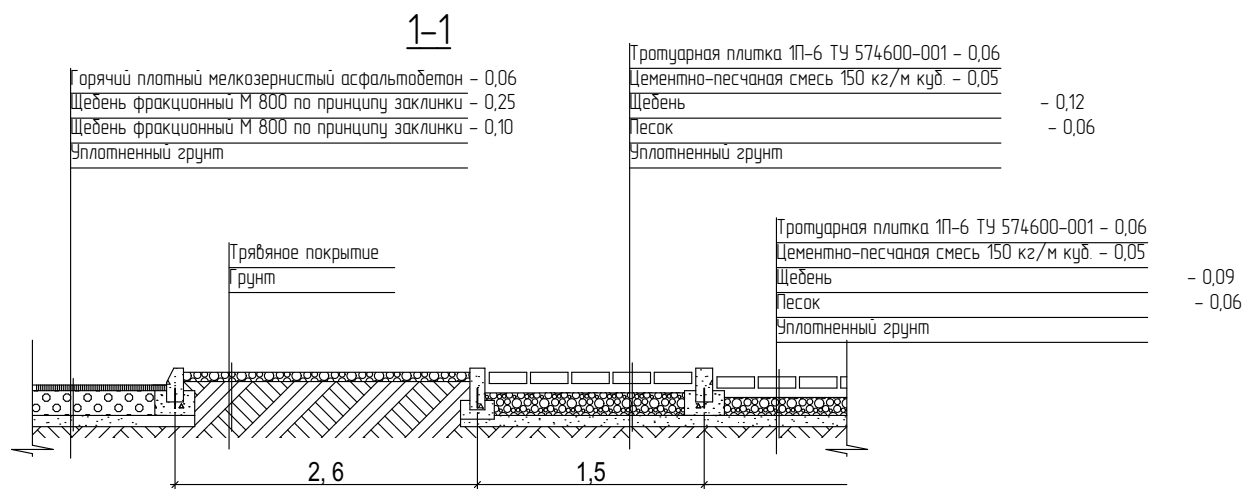
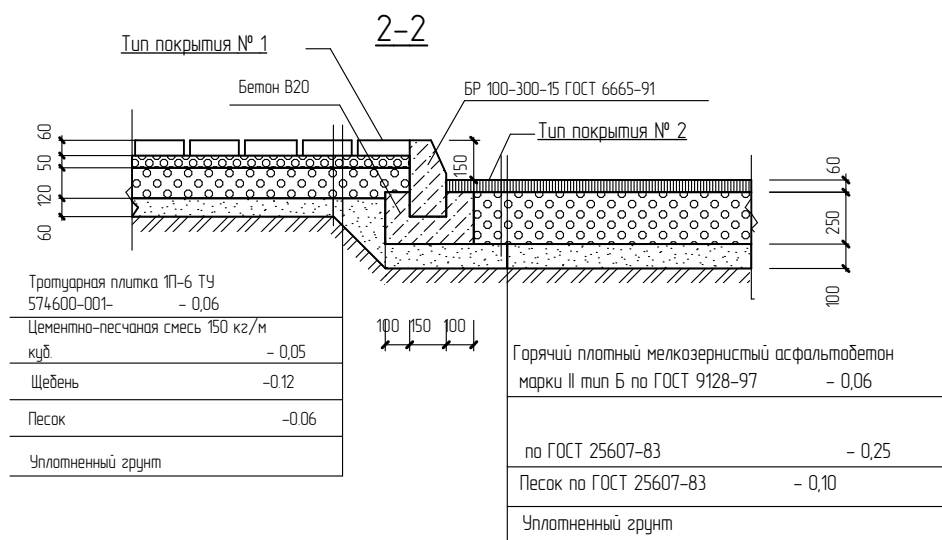
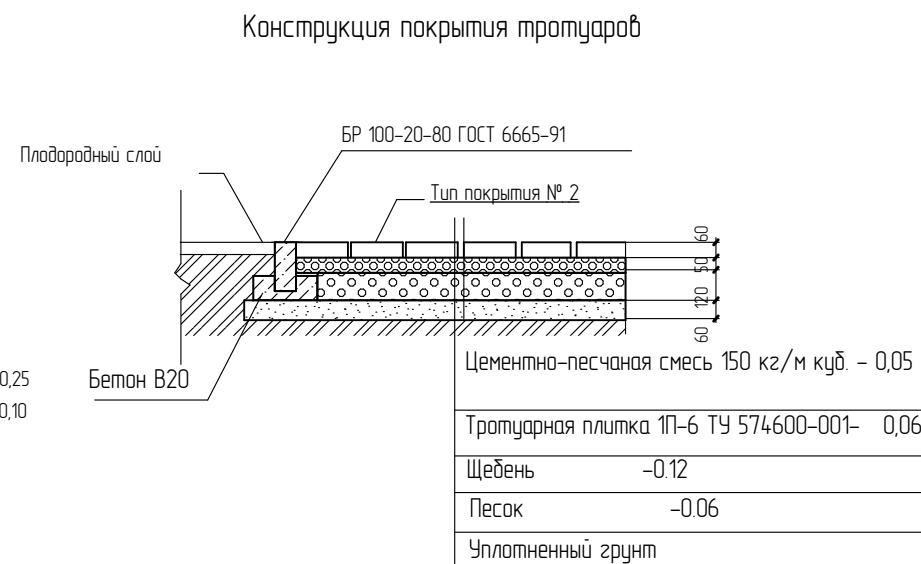
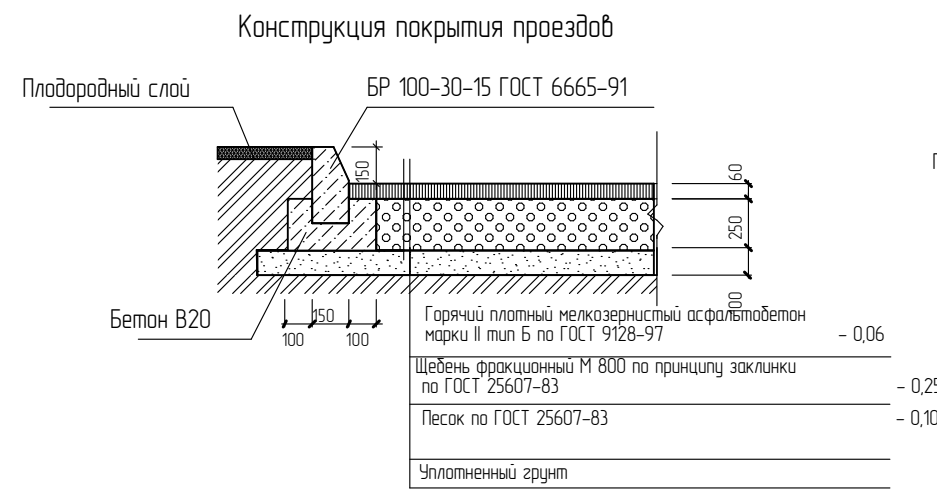

| | | | | | | | | |
|----------|------------|------|-------|-------|------|--|------|-------------------|
| | | | | | | 31-18- ПЗУ . ГЧ | | |
| | | | | | | Жилой дом со встроенно-пристроенными нежилыми помещениями по ул.Есенина в г.Белгороде. Корректировка | | |
| Изм. | Колуч. | Лист | №Док. | Подп. | Дата | | | |
| | | | | | | Стадия | Лист | Листов |
| | | | | | | П | 6 | |
| ГИП | Бурлаков | | | | | | | |
| Выполнил | Винокурова | | | | | | | |
| Проверил | Горюнов | | | | | | | |
| Н.контр. | Винокурова | | | | | | | |
| | | | | | | Ведомость элементов благоустройства | | ООО "Азимут-Плюс" |

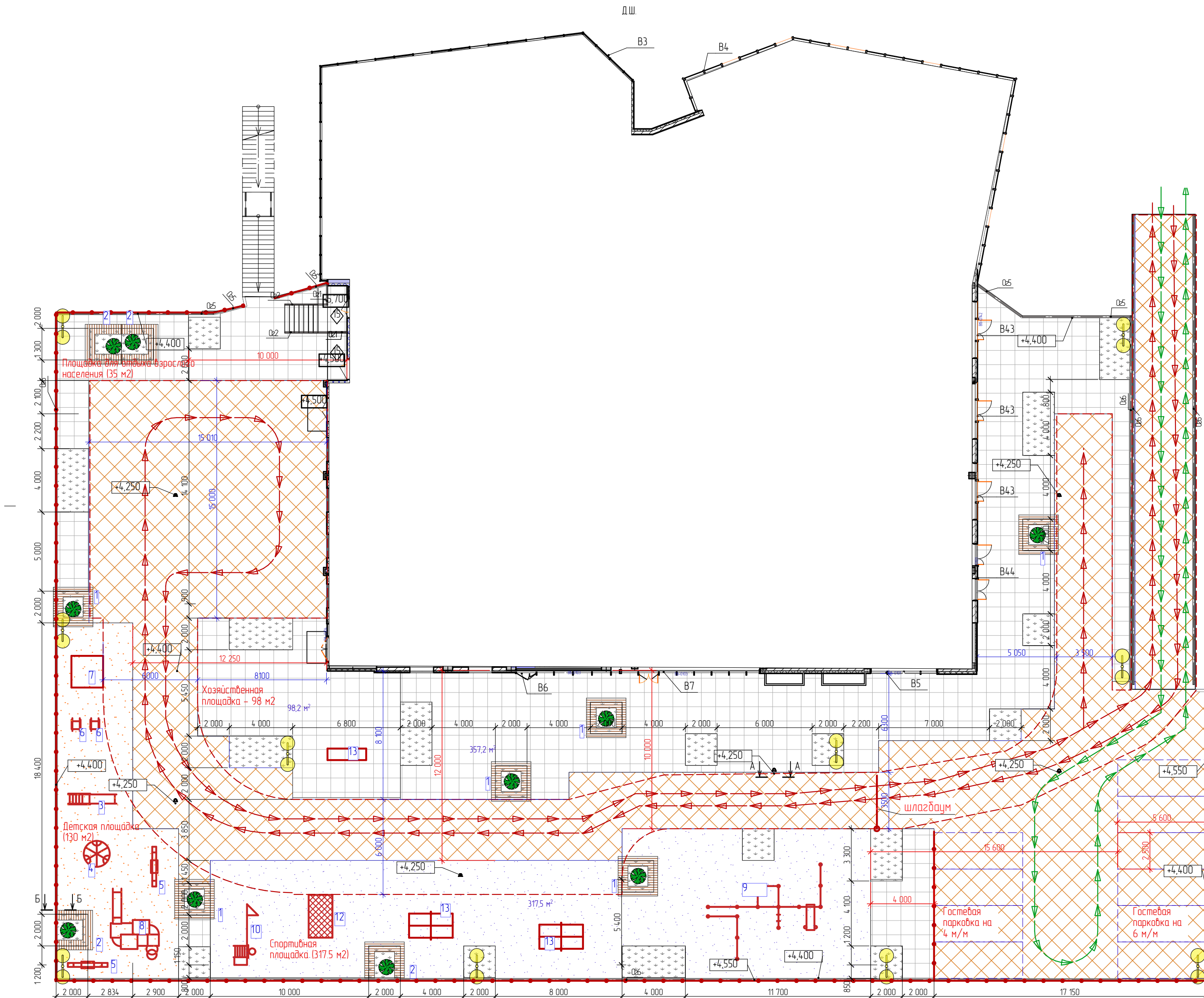

- Условные обозначения (мощение эксплуатируемой кровли)
- "зеленая кровля"
 - тротуарная плитка (пешеходная зона)
 - прорезиненное покрытие (детские и спортплощадки)
 - тротуарная плитка (автомобильные проезды)
 - контур противопожарного проезда
 - светильник уличный двухтарный
 - ограждение сетчатое
 - направление движения гостевых ТС
 - направление движения пожарного транспорта

| | | | | | | | | | |
|----------|------------|------|-------|-------|------|--|-------------------|------|--------|
| | | | | | | 31-18- ПЗУ .ГЧ | | | |
| | | | | | | Жилой дом со встроенно-пристроенными нежилыми помещениями по ул.Есенина в г.Белгороде. Корректировка | | | |
| Изм. | Колуч. | Лист | №Док. | Подп. | Дата | | Стадия | Лист | Листов |
| | | | | | | | П | 7 | |
| ГИП | Бурлаков | | | | | | | | |
| Выполнил | Винокурабо | | | | | | | | |
| Проверил | Гарянов | | | | | | | | |
| Н.контр. | Винокурабо | | | | | План благоустройства эксплуатируемой кровли, М1:200 | ООО "Азимут-Плюс" | | |

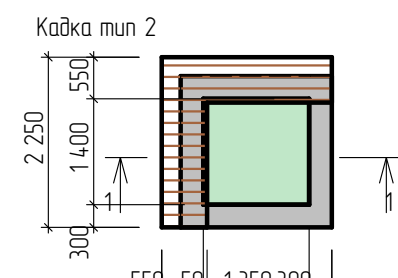
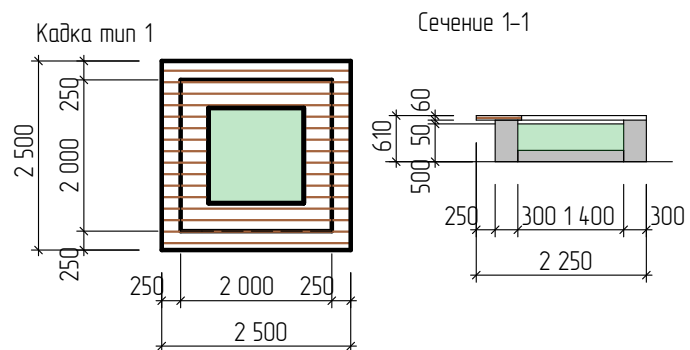

004202 - Горка «Мини»

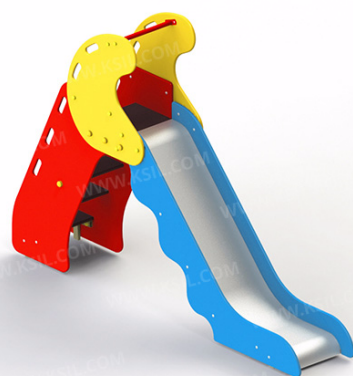

006300 Детский спортивный комплекс

изготовитель оставляет за собой право вносить конструктивные изменения не ухудшающие потребительские свойства изделия



Ведомость элементов озеленения (в границах благоустройства)

| Марка поз. | Наименование | Возраст лет | Кол-во | Примечание |
|------------|--------------------------|-------------|--------|------------|
| 1 | Туя западная (в кадке) | 5 | 10 | |
| 2 | Газон ("зеленая кровля") | | 139 м2 | |

Ведомость элементов благоустройства

| Марка поз. | Наименование | Тип | Кол-во | Примечания |
|------------|-----------------|---|--------|------------|
| 1 | | Кадка тип 1 | 6 | |
| 2 | | Кадка тип 2 | 4 | |
| 3 | Артикул: 004202 | Горка «Мини» | 1 | |
| 4 | Артикул: 004192 | Карусель | 1 | |
| 5 | Артикул: 004104 | Качалка-балансир средняя | 2 | |
| 6 | Артикул: 004116 | Качалка на пружине "Петушок" | 6 | |
| 7 | Артикул: 004236 | Песочница с крышкой | 1 | |
| 8 | Артикул: 005114 | Детский игровой комплекс | 1 | |
| 9 | Артикул: 006456 | Комплекс №1. Комплекс из 7 турников, шведской стенки, скамьи для пресса, брусьев, турников для отжимания и гимнастических колец | 1 | |
| 10 | Артикул: 006112 | Детский спортивный комплекс | 1 | |
| 11 | | Стол для настольного тенниса уличный | 2 | |
| 12 | Артикул: 006300 | Детский спортивный комплекс | 1 | |
| 13 | | Кабричистка | 1 | |

004104 - Качалка-балансир средняя

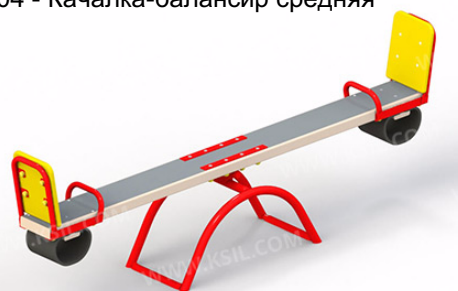

005114 - Детский игровой комплекс



004192 - Карусель

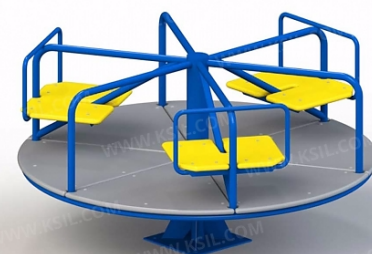

004116 - Качалка на пружине "Петушок"

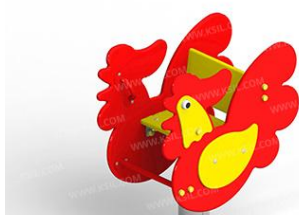

изготовитель оставляет за собой право вносить конструктивные изменения не ухудшающие потребительские свойства изделия

006456 - Комплекс №1. Комплекс из 7 турников, шведской стенки, скамьи для пресса, брусьев, турников для отжимания и гимнастических колец

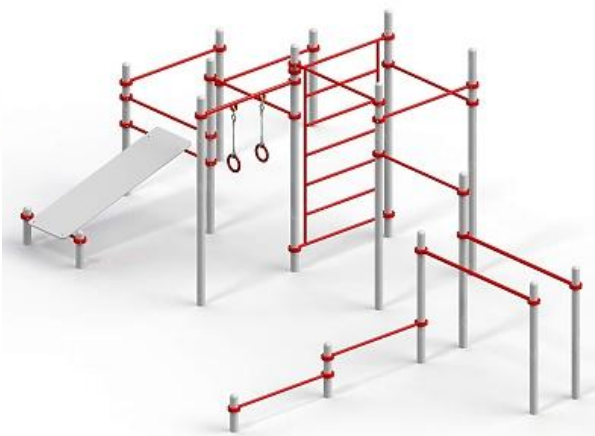





006112 - Детский спортивный комплекс

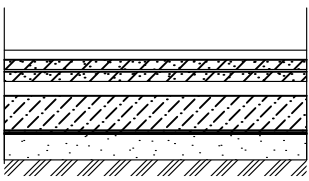
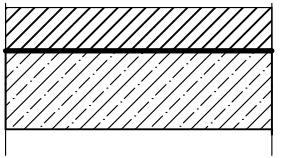
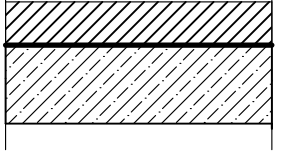
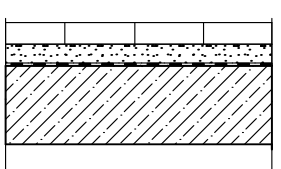
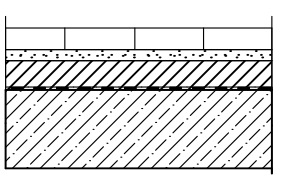

31-18- ПЗУ . ГЧ

Жилой дом со встроенно-пристроенными нежилыми помещениями по ул.Есенина в г.Белгороде. Корректировка

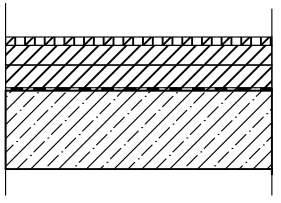
| Изм. | Колуч. | Лист | №Док. | Подп. | Дата | Стадия | Лист | Листов |
|----------|--------|------------|-------|-------|------|--|-------------------|--------|
| | | | | | | П | 8 | |
| ГИП | | Бурлаков | | | | Ведомость элементов благоустройства эксплуатируемой кровли | | |
| Выполнил | | Винакурова | | | | | | |
| Проверил | | Горюнов | | | | | | |
| Н.контр. | | Винакурова | | | | | | |
| | | | | | | | ООО "Азимут-Плюс" | |

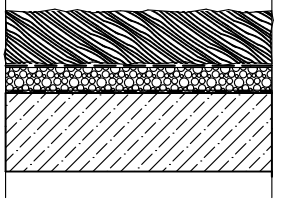
| Наименование помещения (№ п/п) | Тип пола по проекту | Схема пола или номер узла по серии | Элементы пола и их толщина | Площадь пола, м ² |
|---|---|---|--|---|
| Паркинг | | | | |
| 1 уровень паркинга (-1,400) / | 18 |  | Горячий плотный мелкозернистый асфальтобетон марки II тип Б по ГОСТ 9128-97 - 50 мм | 14,91 |
| полы навеса в осях 10п-12п/Гп-Ип на отм. -0.150 | | | Стяжка из бетона В15, армированная сеткой Ф8 Вр-1 с яч 40*40 мм (отм верха -1,500) по уклону -150..250 мм Мембрана профилированная "Плантер" Песчаная подготовка - 100 мм Грунт основания утрамбованный | 283 |
| 2 уровень паркинга (+1,500) | 19 |  | Горячий плотный мелкозернистый асфальтобетон марки II тип Б по ГОСТ 9128-97 по уклону - 50..100 мм Рулонная гидроизоляция Плита перекрытия - 200 мм | 1504 |
| Пандус в осях 1п-1п, 10п-11п | 20 |  | Горячий плотный мелкозернистый асфальтобетон марки II тип Б по ГОСТ 9128-97 - 50 мм Рулонная гидроизоляция Железобетонный пандус - 200 мм | 91 |
| Пандус в осях 11п -12п | 21 |  | Плитка тротуарная цементно-песчаная - 60 мм Цементно-песчаная смесь - 40 мм Геотекстиль Рулонный наплавляемый материал Техноэласт ЭПП Рулонный наплавляемый материал Техноэласт Грин Железобетонный пандус - 200 мм | 121 |
| Эксплуатируемая кровля | | | | |
| Тротуары, площадки отдыха (проезды) | 21 (21а) |  | Плитка тротуарная цементно-песчаная - 40 (60) мм Цементно-песчаная смесь - 30 мм Геотекстиль Бетон В7,5 по уклону 20..180 мм Рулонный наплавляемый материал Техноэласт ЭПП Рулонный наплавляемый материал Техноэласт Грин Железобетонная плита - 250 мм | 580 |
| |  | | | (848) |
| Детские и спортивные площадки | 22 |  | ЕПДМ-гранулят фракции 3 мм на полиуретановом клею - 10 мм Полууретановый праймер (грунтовка) Горячий плотный мелкозернистый асфальтобетон марки II тип Б по ГОСТ 9128-97 - 70 мм Геотекстиль Бетон В7,5 по уклону 20..180 мм Рулонный наплавляемый материал Техноэласт ЭПП Рулонный наплавляемый материал Техноэласт Грин Железобетонная плита - 250 мм | 448 |
| | | | |  |
| "Зеленая кровля" | 23 |  | Растительный слой - 200 мм Геотекстиль Дренажный слой - гравийная засыпка по уклону Рулонный наплавляемый материал Техноэласт ЭПП Рулонный наплавляемый материал Техноэласт Грин Железобетонная плита - 250 мм | 139 |
| | | | | |

| | | | | | | |
|--|------------|------|-------------------|--|------|--|
| 31-18- ПЗУ . ГЧ | | | | | | |
| Жилой дом со встроенно-пристроенными нежилыми помещениями по ул.Есенина в г.Белгороде. Корректировка | | | | | | |
| Изм. | Колуч. | Лист | №Док. | Подп. | Дата | |
| | | | | | | |
| | | | | Стадия | Лист | |
| | | | | П | 81 | |
| | | | | Экспликация покрытий эксплуатируемой кровли и паркинга | | |
| ГИП | Бурлаков | | ООО "Азимут-Плюс" | | | |
| Выполнил | Винокурова | | | | | |
| Проверил | Горюнов | | | | | |
| Н.контр. | Винокурова | | | | | |

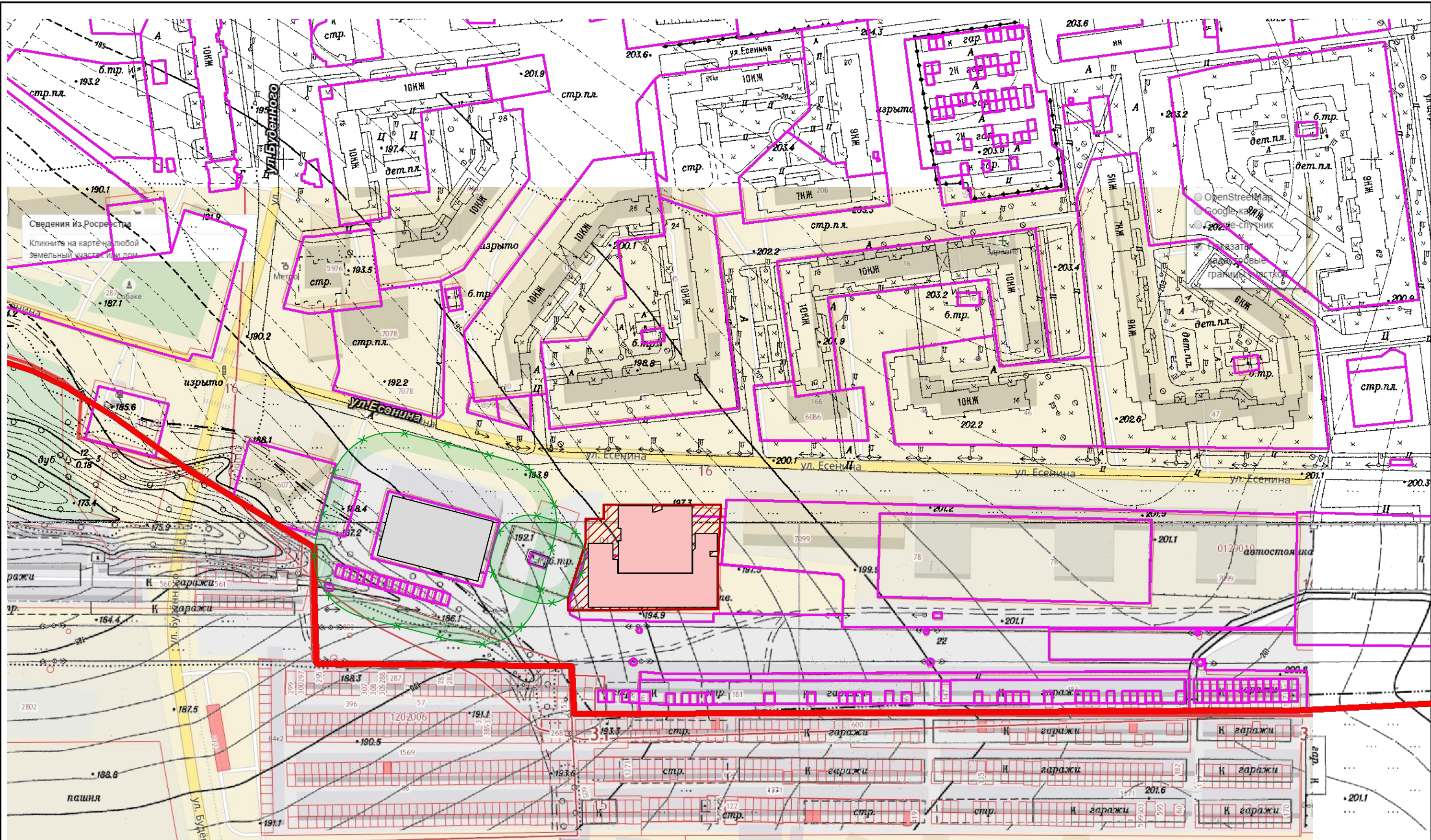

Сведения из Росреестра
Кликните на карте на любой земельный участок или дом

OpenStreetMap
Google Карты
Спутник

 - участок строительства

| | | | | | | | | |
|----------|------------|------|------|---|------|--|------|-------------------|
| | | | | | | 31-18- ПЗУ .ГЧ | | |
| | | | | | | Жилой дом со встроенно-пристроенными нежилыми помещениями по ул.Есенина в г.Белгороде. Корректировка | | |
| Изм. | Колуч. | Лист | №Док | Подп. | Дата | Стадия | Лист | Листов |
| | | | | | | П | 9 | |
| ГИП | Бурлаков | | |  | | Ситуационный план М 1:2000 | | ООО "Азимут-Плюс" |
| Выполнил | Винокурова | | |  | | | | |
| Проверил | Горюнов | | | | | | | |
| Н.контр. | Винокурова | | | | | | | |

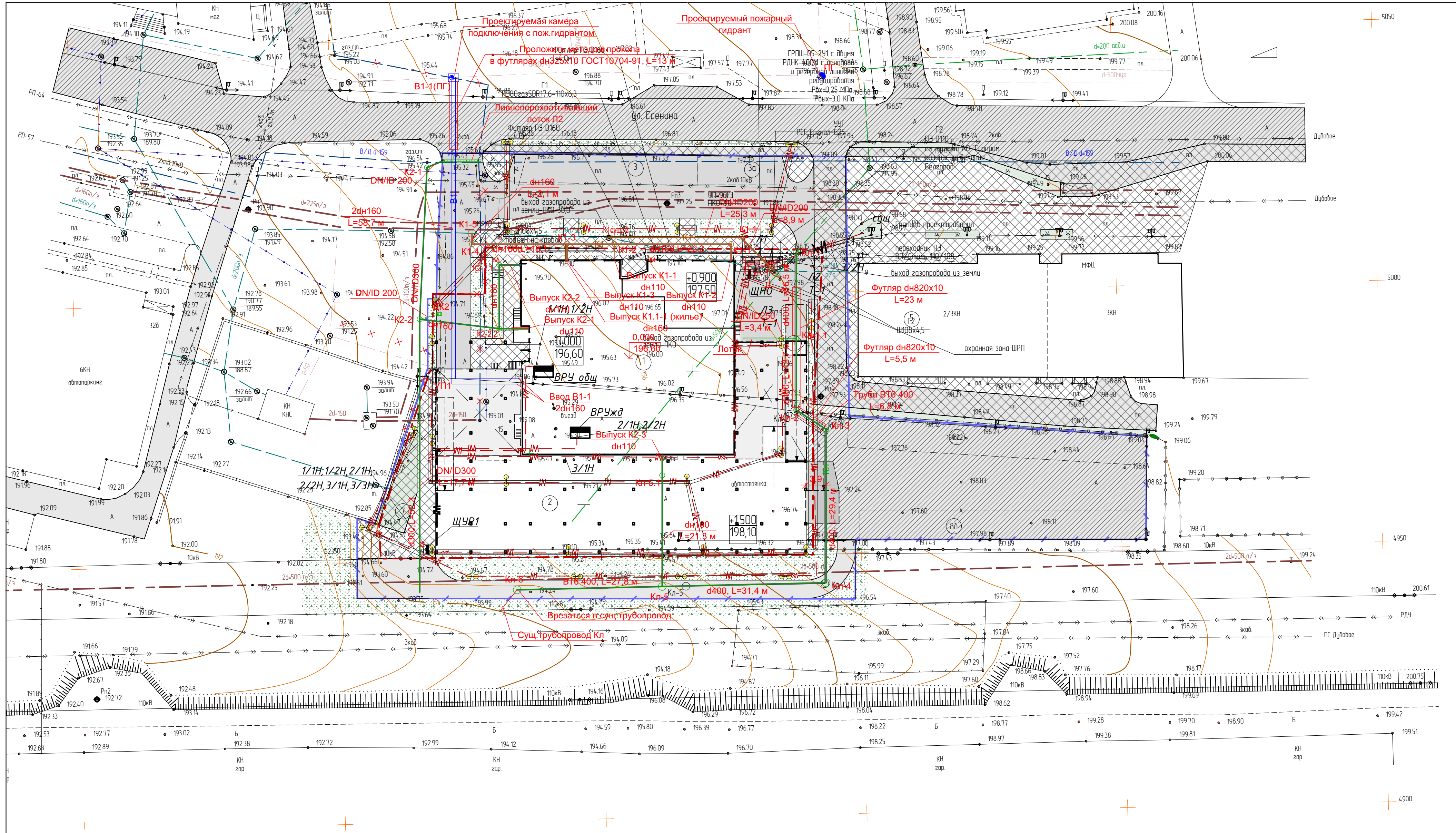

Условные обозначения

- | | | | |
|-------------------|----------------------------------|--------------------|--|
| Существующие сети | | Проектируемые сети | |
| | - сети водоснабжения | | - сети водоснабжения |
| | - сети водоотведения | | - сети водоотведения, хоз.-бытовая канализация |
| | - лифтовая канализация | | - лифтовая канализация |
| | - лифтовая канализация (перенос) | | - кабельная линия 0,4кВ |
| | - сети электроснабжения | | - кабельная линия нар. освещения |
| | - пожарный гидрант | | - светильник двухторшерный декоративный |
| | | | - сети газоснабжения |

| | | | | | |
|--|------------|------|-------|-------------------|------|
| 31-18- ПЗУ. ГЧ | | | | | |
| Жилой дом со встроенно-пристроенными нежилыми помещениями по ул.Есенина в г.Белгороде. Корректировка | | | | | |
| Изм. | Копч. | Лист | №Док. | Подп. | Дата |
| | | П | 10 | | |
| ГИП | Бурлаков | | | | |
| Выполнил | Винокурова | | | | |
| Проверил | Гарянов | | | | |
| Н.контр. | Винокурова | | | | |
| Сводный план инженерных сетей М1500 | | | | ООО "Азимут-Плюс" | |