

**«Жилой дом Литер 3 на территории,
ограниченной улицами Комсомольской, Малой
Тихорецкой, Николая Ковалева, Вишерской в
Октябрьском районе городского округа город
Уфа Республики Башкортостан»**

Проектная документация

Схема планировочной организации

земельного участка

21-3/2019-ПЗУ

Том 2

Директор



П.А. Винкельман

Общие данные

Раздел Планировочной организации земельного участка объекта «Жилой дом Литер 3 на территории, ограниченной улицами Комсомольской, Малой Тихорецкой, Николая Ковалева, Вишерской в Октябрьском районе городского округа город Уфа Республики Башкортостан» разработан на основании ГПЗУ №№ RU03308000-19-1085 от 14.11.2019 г., RU03308000-19-1086 от 14.11.2019 г. и Задания на проектирование утвержденного Заказчиком.

Характеристика участка

Участок освоения формируется из трех земельных участков;

1-й - для многоквартирной жилой застройки (высотная застройка) – Литер 3, площадь 0,1428 га;

2-й - для многоквартирной жилой застройки (высотная застройка) – элементов благоустройства Литер 3, площадь 0,414993 га;

3-й – для предоставления коммунальных услуг, площадь 0,0005603 га.

Прилегающая территория площадью 1179,7 кв.м, необходимая для формирования окончательного благоустройства, также включена в участок освоения.

В настоящее время на участке освоения имеются брошенные фундаменты, разрушенные и полуразрушенные хозяйственные и жилые постройки, действующие и недействующие инженерные сети.

Параметры земельных участков обоснованы утвержденным Проектом межевания.

Территориальная зона – «ЖЗ», инженерно-геологические условия II (средней) категории сложности инженерно-геологических условий. В геоморфологическом отношении участок изысканий приурочен к Бельско-Сутолокскому водоразделу, осложненного отвершком оврага. Форма оврага U-образная, глубиной 3.7м, борта пологие, задернованы [18]. В настоящее время овраг в связи с инженерным освоением засыпан. Абсолютные отметки поверхности рельефа изменяются от 157.45 до 161.84м БС высот, согласно каталога координат и высот выработок. Участок с уклоном на юго-восток.

В геологическом строении участка до исследованной глубины 65.0м, с учетом ранее выполненных работ принимают участие отложения четвертичного и пермского возрастов.

Максимально прогнозируемый уровень подземных вод ожидается на отм. 157.20-157.40м БС.

Специфические грунты (многолетнемерзлые, просадочные, набухающие, засоленные, намывные и т.д) на участке изысканий отсутствуют.

По совокупности количественных критериев оценки исследуемый участок отнесен к IV (несколько пониженной устойчивости) категории устойчивости относительно карстовых провалов.

Схема планировочной организации земельного участка и благоустройство

Схема планировочной организации земельного участка разработана на геоподоснове, выполненной ООО «Уфастройизыскания» в 2018 г. За отметку 0,000 принята отметка чистого пола 1 этажа, что соответствует 163,60 м БСВ.

На участке освоения предусмотрены следующие здания и сооружения:

- 28-этажный многоквартирный жилой дом;
- ТП;
- Придомовые площадки, проезды, проходы, гостевые автостоянки.

Основной подъезд к дому предусмотрен с ул. Комсомольской. Выезд коммунальных машин возможен на ул. Малая Тихорецкая.

| 21-3/2019-ПЗУ.ПЗ | | | | | |
|------------------|---------|----------------|--------|------|--|
| Изм. | Кол.уч. | Лист | № док. | Дата | |
| ГИП | | Идрисов А.. | | | |
| Разраб. | | Винкельман П.. | | | |
| | | | | | |
| Н.контроль | | Цыпин С. | | | |

| Стадия | Лист | Листов |
|--------|------|--------|
| П | 1 | 3 |

ООО «Архбюро «347»

Проектом предусматривается благоустройство придомовой территории с организацией необходимых площадок и озеленения.

Вертикальная планировка

Вертикальная планировка производилась с учетом вертикальных отметок окружающих улиц и общего уклона участка, с соблюдением необходимых продольных и поперечных уклонов поверхности, проездов и тротуаров, обеспечения отвода ливневых вод от здания, и с проезда, Выполнение вертикальной планировки требует отсыпки с укреплением формируемых склонов зеленой растительностью. Проектные отметки по отмосткам здания, назначены в соответствии с утвержденным Проектом планировки с учетом сохраняемых окружающих объектов

Дорожное покрытие запроектировано городского типа с дорожной одеждой в корыте, с бортовым бетонным камнем.

Продольные уклоны по оси проезжей части приняты 4 0/00 – 16 0/00 , поперечные уклоны – 20 0/00.

Автостоянки

Проектом предусмотрена нормативная обеспеченность гостевыми парковками в пределах участка освоения, машиноместа постоянного и временного хранения предусмотрены в пределах красных линий квартала, согласно утвержденному проекту планировки и межевания.

РАСЧЕТ АВТОСТОЯНОК

ИСХОДНЫЕ ДАННЫЕ ДЛЯ РАСЧЕТА: Жильцов - 607 чел.

| Наименование объекта | Расчетная единица | Число м/мест на расчетную единицу | Кол-во расчетных единиц | Кол-во м/мест |
|---|-------------------|-----------------------------------|-------------------------|---------------|
| Постоянные временные автостоянки | | | | |
| Жители | м/м на 1000 жит. | 350 | 0,607 | 213* |
| Гостевые автостоянки | | | | |
| Жители | м/м на 1000 жит. | 40 | 0,607 | 24 |

- - обеспечено в пределах квартала

Общая вместимость автостоянок в пределах участка освоения согласно листу ПЗУ-3 составляет **28 м/мест.**

Машиноместа (10% от общей вместимости) для а/транспорта управляемых инвалидами приняты в соответствии со статьей 15 Федеральный закона от 24 ноября 1995 г. N 181-ФЗ "О социальной защите инвалидов в Российской Федерации".

Количество м/мест для МГН: 3 м/место. По проекту – 4 м/место.

В ходе проектирования получены следующие основные технико-экономические показатели:

| | | |
|--|----------|--------|
| Площадь земельного участка | 0,563454 | га |
| Площадь участка освоения | 0,66951 | га |
| Площадь застройки в пределах участка освоения | 1107,77 | кв.м |
| Площадь озеленения в пределах участка освоения | 2425,29 | кв.м |
| Площадь твердых покрытий в пределах участка освоения | 3162,1 | кв.м |
| Вместимость автостоянок | 28 | м/мест |

Более подробно ТЭП приведен на листах общих данных соответственно разделам.

| | | | | | | | |
|------|---------|------|-------|-------|------|------------------|------|
| | | | | | | 21-3/2019-ПЗУ.ПЗ | Лист |
| Изм. | Кол.уч. | Лист | № док | Подп. | Дата | | 2 |

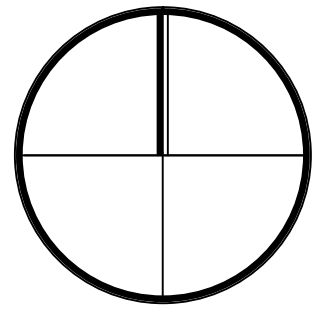

ПРОЕКТИРУЕМЫЙ ОБЪЕКТ

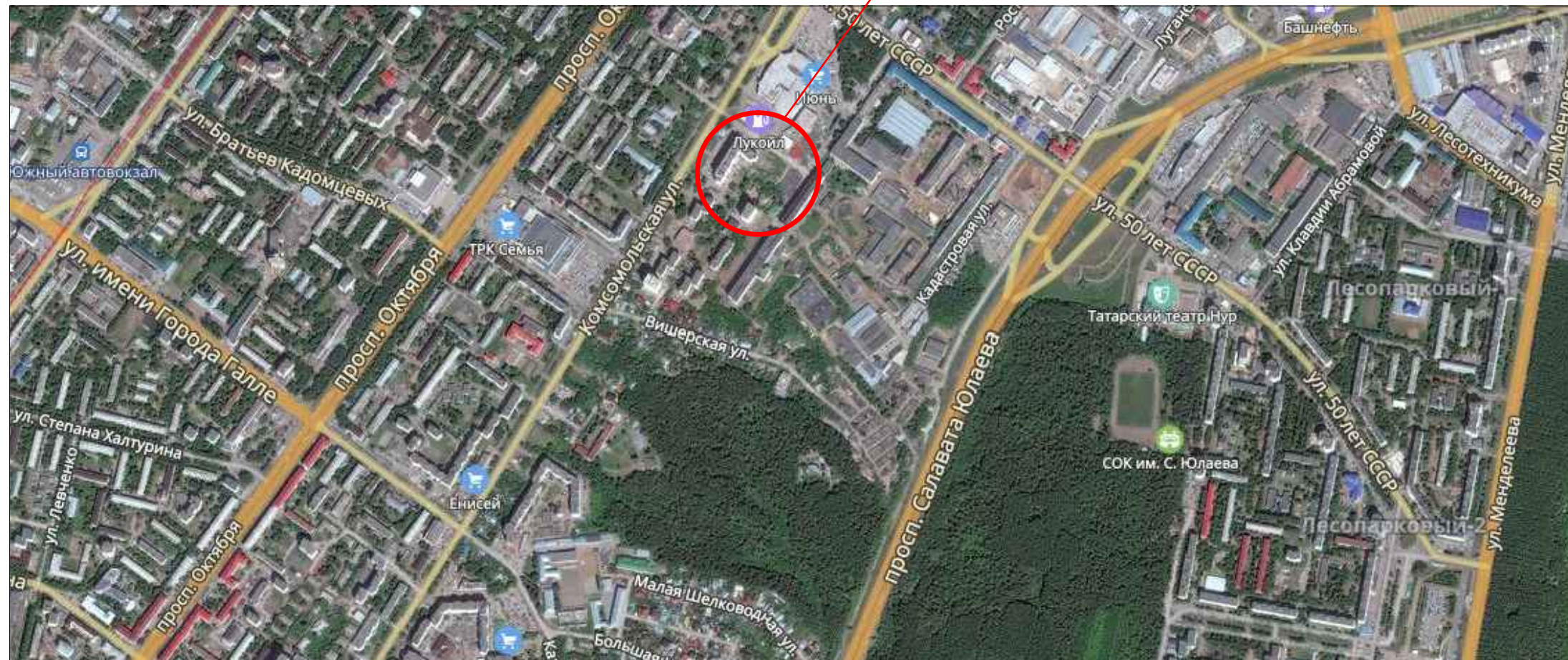

СОГЛАСОВАНО:

| |
|--|
| |
| |
| |
| |
| |

| | | |
|--------|--------------|--------------|
| Изм. № | Подп. и дата | Взам. инв. № |
| | | |
| | | |
| | | |
| | | |

Данный лист не подлежит размножению или передаче другим лицам без согласования с ООО "Архбюро "347"

| | | | | | | | | |
|------------|---------|---------------|-------|---------|------|---|------|--------------------|
| | | | | | | 21-3/2019 - ПЗУ | | |
| | | | | | | Жилой дом Литер 3 на территории, ограниченной улицами Комсомольской, Малой Тихорецкой, Николая Ковалева, Вишерской в Октябрьском районе городского округа город Уфа Республики Башкортостан | | |
| Изм. | Кол.уч. | Лист | Ндок. | Подпись | Дата | Стадия | Лист | Листов |
| ГАП | | Винкельман П. | | | | П | 2 | |
| ГИП | | Идрисов А. | | | | | | |
| Разраб. | | Винкельман П. | | | | | | |
| | | | | | | Схема размещения проектируемого объекта в структуре города | | ООО "Архбюро "347" |
| Н.контроль | | Винкельман П. | | | | | | |



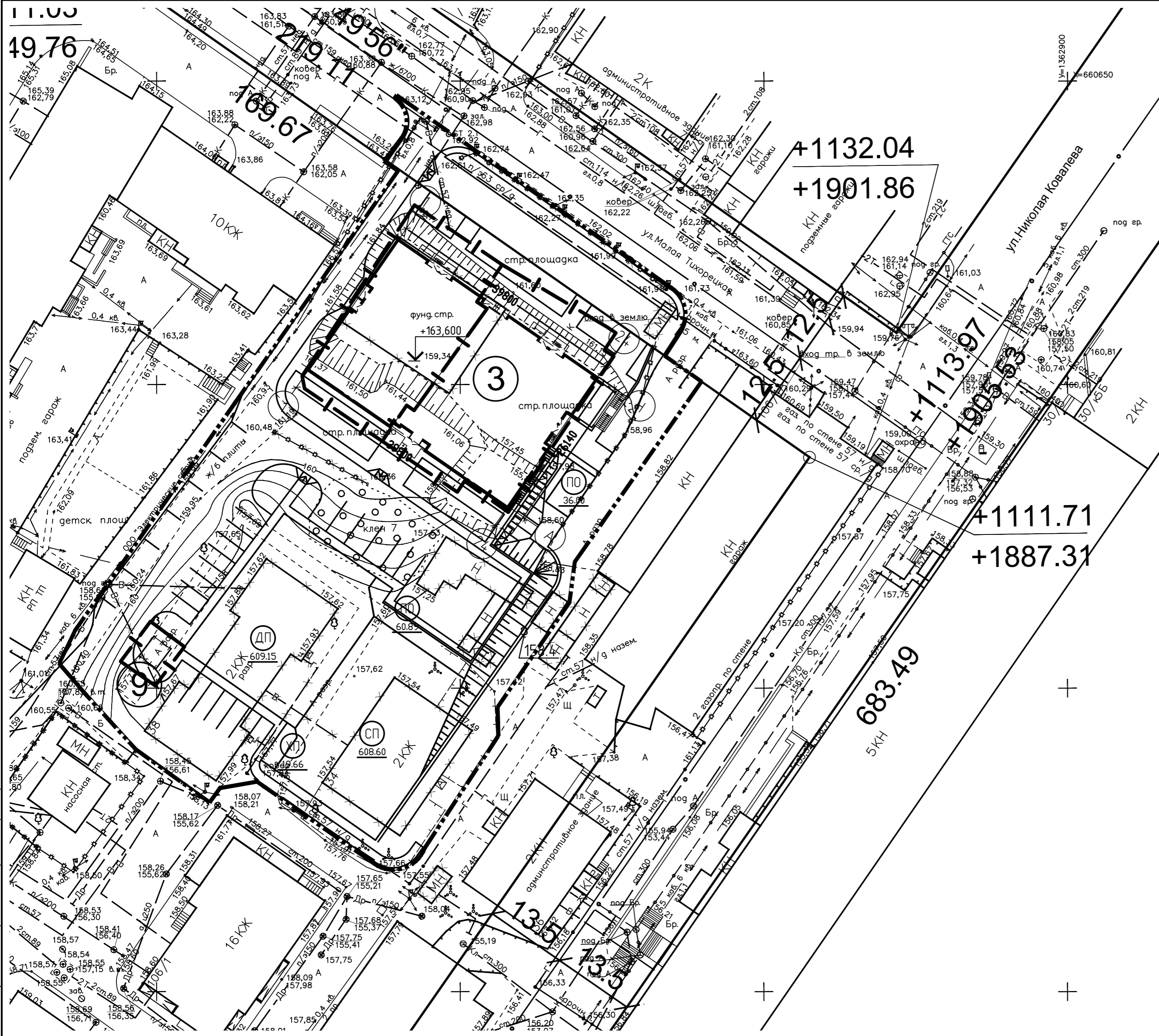

1:500
49.76



Ведомость зданий и сооружений

| № на плане | Наименование и обозначение | Этажность* | Количество | | | Площадь, м ² | | | | Строительный объем, м ³ | |
|------------|---|------------|------------|---------|--------|-------------------------|---------|-------------------|----------|------------------------------------|---------|
| | | | зданий | квартир | жилцов | застройки | | общая нормируемая | | зданий | всего |
| | | | | | | здания | всего | здания | всего | | |
| 3 | Многоквартирный жилой дом со встроенными помещениями общественного назначения | 28 | 1 | 396 | 607 | 1092,77 | 1092,77 | 28001,66 | 28001,66 | 89155,7 | 89155,7 |
| 9 | ТП | 1 | 1 | - | - | 15 | 15 | 14 | 14 | 60 | 60 |

УСЛОВНЫЕ ОБОЗНАЧЕНИЯ

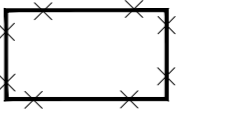
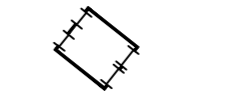
-  - Красные линии улиц
-  - Осевые линии улиц
-  - Граница участка по ГПЗУ
-  - Граница участка благоустройства
-  - Сносимые здания и сооружения
-  - Проектируемые здания и сооружения

- Изменения внесены по замечаниям экспертизы
- Граница участка под Литер 9 даны по Проекту планировки

Данный лист не подлежит размножению или передаче другим организациям или лицам без согласия ООО "Архбюро "347"

| | | | | | | | | |
|------------|---------------|------|-------|-------|---|----------------------------------|------|--------|
| | | | | | 21-3/2019 - ПЗУ | | | |
| | | | | | Жилой дом Литер 3 на территории, ограниченной улицами Комсомольской, Малой Тихорецкой, Николая Ковалева, Вишерской в Октябрьском районе городского округа город Уфа Республики Башкортостан | | | |
| 1 | Зам. | | | | | | | |
| Изм. | Колуч. | Лист | № док | Подп. | Дата | | | |
| ГАП | Вингельман П. | | | | 10.19 | Стадия | Лист | Листов |
| ГИП | Идрисов А. | | | | | П | 3 | |
| | | | | | Схема планировочной организации земельного участка. М1:500 | | | |
| Н.контроль | | | | | Вингельман П. | ООО "Архбюро "347" г.Уфа 2019 г. | | |

Создано
 Взам. инв. №
 Подп. и дата
 Инв. № подл.

11.03
49.76

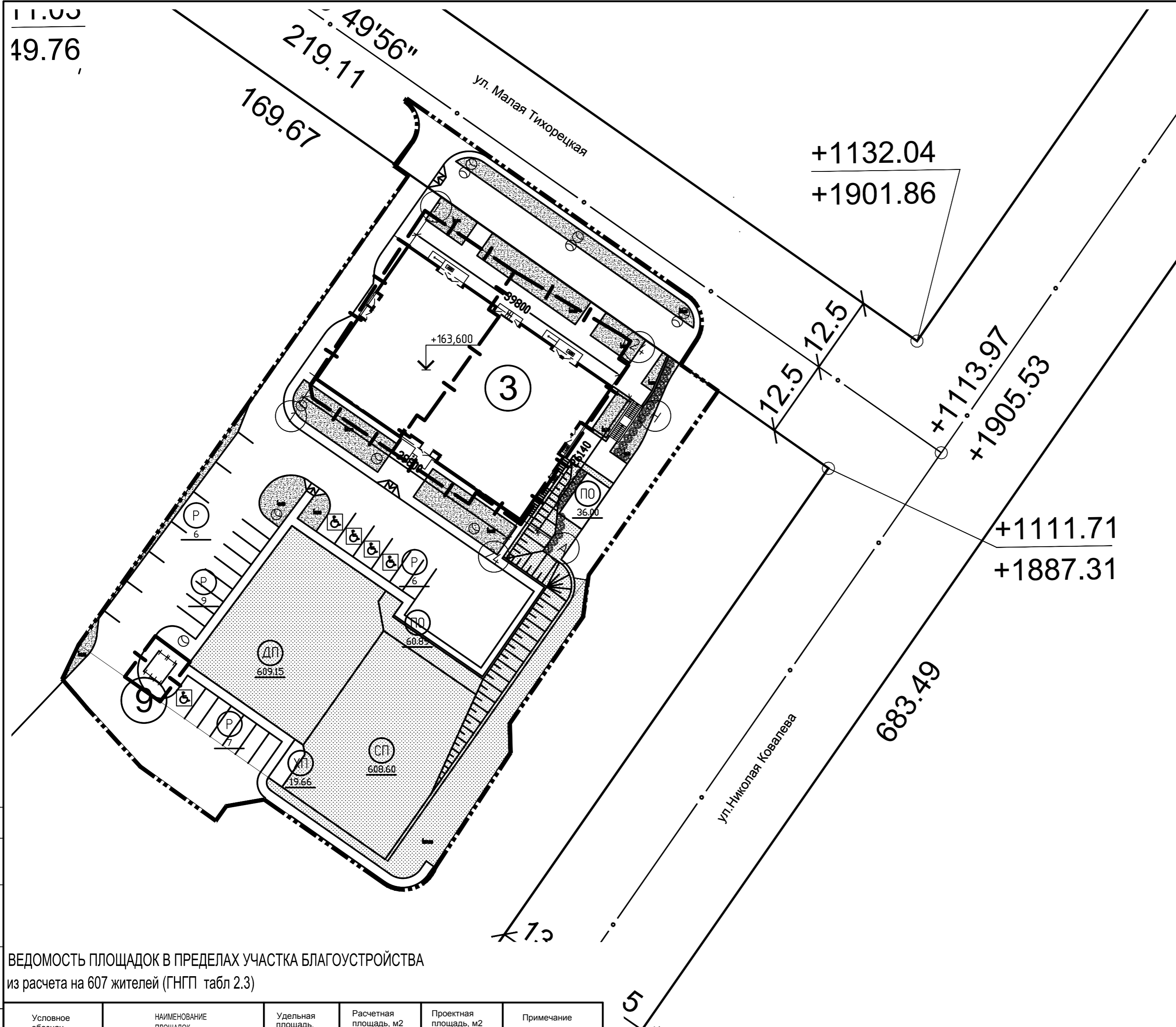

Ведомость зданий и сооружений

| № на плане | Наименование и обозначение | Этажность* | Количество | | | Площадь, м² | | | | Строительный объем, м³ | |
|------------|---|------------|------------|---------|--------|-------------|-------|-------------------|----------|------------------------|---------|
| | | | зданий | квартир | жилцов | застройки | | общая нормируемая | | зданий | всего |
| | | | | | | здания | всего | здания | всего | | |
| 3 | Многоквартирный жилой дом со встроенными помещениями общественного назначения | 28 | 1 | 396 | 607 | 1092,77 | 1067 | 28001,66 | 28001,66 | 89155,7 | 89155,7 |
| 9 | ТП | 1 | 1 | - | - | 15 | 15 | 14 | 14 | 60 | 60 |

Ведомость элементов озеленения

| Поз. | Наименование | Тип | Ед. изм. | Кол-во | Условные обозначения |
|------|---|-----|----------|--------|----------------------|
| 1 | Спортивный газон: Состав: 1. Овсяница красная 40 % 2. Мятлик луговой 40% 3. Полевица обыкновенная 10% 4. Райграс пастбищный 10% | 1 | м2 | 1775,6 | [Symbol] |
| 2 | Цветник многолетний (петунья, лобелия, иберис, астра альпийская) | 2 | м2 | 588,8 | [Symbol] |
| 3 | Кустарник в живой изгороди (клен Гиннала) | 3 | п м | 34,0 | [Symbol] |

ВЕДОМОСТЬ ПЛОЩАДОК В ПРЕДЕЛАХ УЧАСТКА БЛАГОУСТРОЙСТВА из расчета на 607 жителей (ГНГП табл 2.3)

| Условное обознач. | НАИМЕНОВАНИЕ ПЛОЩАДОК | Удельная площадь, м2/чел. | Расчетная площадь, м2 | Проектная площадь, м2 | Примечание |
|-------------------|---|---------------------------|-----------------------|-----------------------|--|
| ДП | Для игр детей дошкольного и младшего школьного возраста | 1,0 | 607,0 | 609,15 | |
| ПО | Для отдыха взрослого населения | 0,1 | 60,7 | 60,89 | |
| СП | Для занятий физкультурой | 1,0 | 607,0 | 608,60 | |
| ХП | Для хозяйственных целей | 0,075 | 45,53 | 55,66 | |
| Р | Автостоянка, м/мест | | 24 | 28 | |
| [Symbol] | из них места для автомобилей управляемых инвалидами (10%) | | 2 | 4 | |
| [Symbol] | Озеленение | 6,0 | 3642 | 3692,2 | * - в границах участка благоустройства |
| [Symbol] | Опора наружного освещения | | | | |

УСЛОВНЫЕ ОБОЗНАЧЕНИЯ

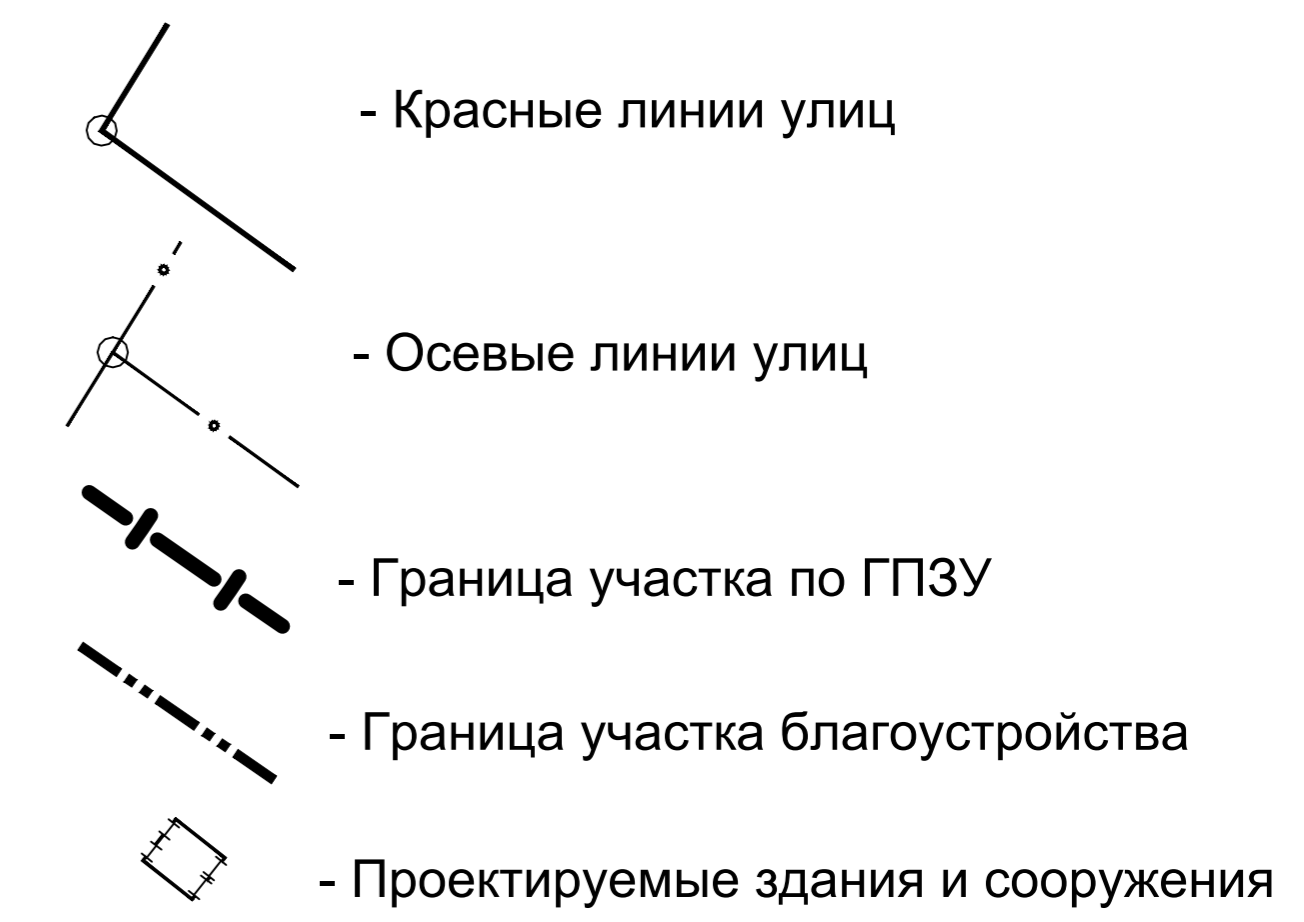

1. Изменения внесены по замечаниям экспертизы
2. Граница участка под Литер 9 даны по Проекту планировки

Данный лист не подлежит размножению или передаче другим организациям или лицам без согласия ООО "Архбюро "347"

| 21-З/2019 - ПЗУ | | | | | |
|---|---------------|------|-------|----------------------------------|-------|
| Жилой дом Литер 3 на территории, ограниченной улицами Комсомольской, Малой Тихорецкой, Николая Ковалева, Вишерской в Октябрьском районе городского округа город Уфа Республики Башкортостан | | | | | |
| Изм. | Кол.уч. | Лист | № док | Подп. | Дата |
| 1 | | Зам. | | | |
| ГАП | Вингельман П. | | | | 10.19 |
| ГИП | Идрисов А. | | | | |
| Решения по благоустройству, озеленению и освещению территории М 1:500 | | | | Стадия | Лист |
| | | | | П | 4 |
| Н.контроль | | | | Вингельман П. | |
| | | | | ООО "Архбюро "347" г.Уфа 2019 г. | |

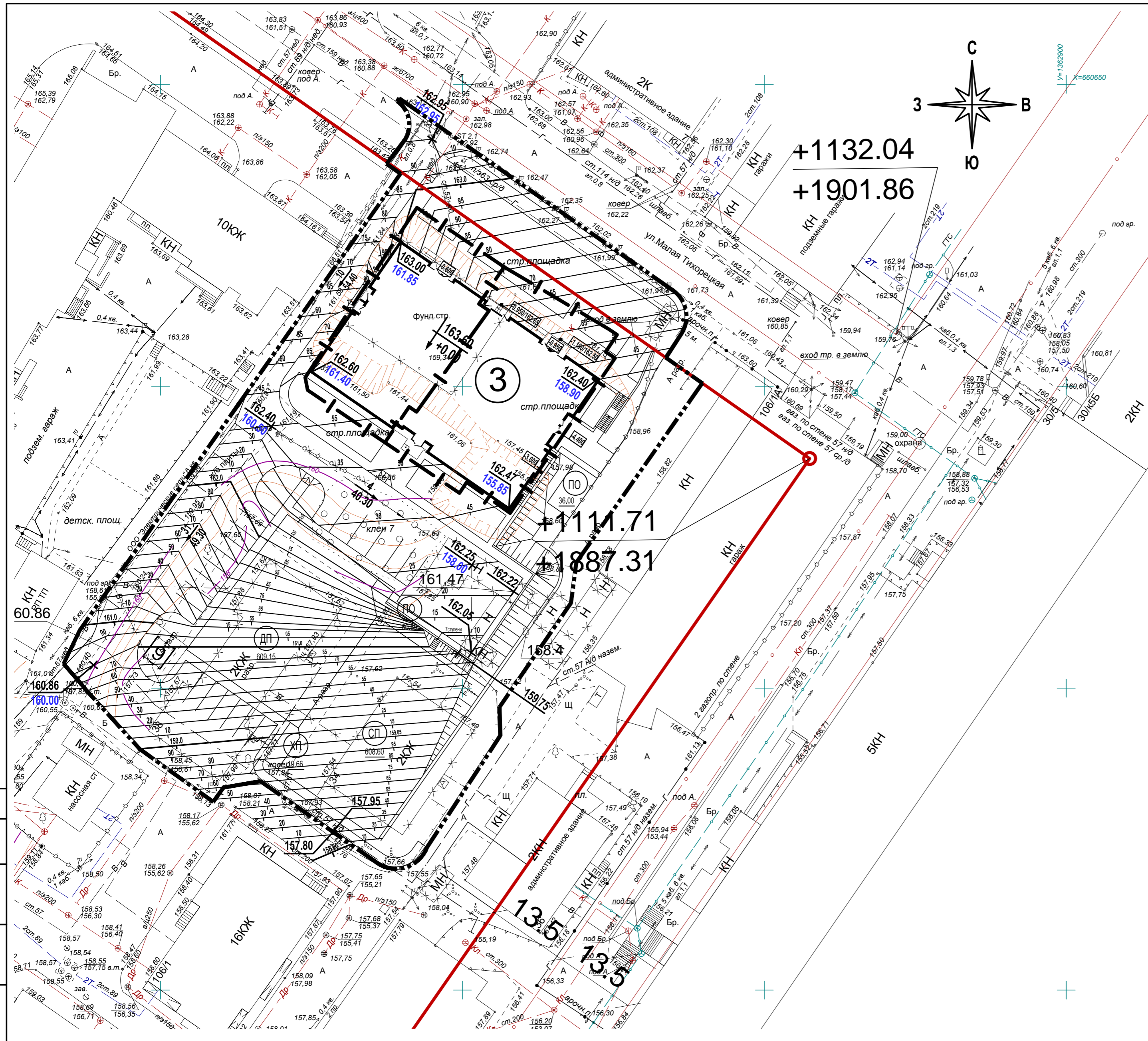

Ведомость зданий и сооружений

| № на плане | Наименование и обозначение | Этажность* | Количество | | | Площадь, м ² | | | | Строительный объем, м ³ | |
|------------|---|------------|------------|---------|---------|-------------------------|---------|-------------------|-------|------------------------------------|-------|
| | | | зданий | квартир | жильцов | застройки | | общая нормируемая | | зданий | всего |
| | | | | | | здания | | здания | всего | | |
| 3 | Многоквартирный жилой дом со встроенными помещениями общественного назначения | 28 | 1 | 396 | 607 | 1092,77 | 1092,77 | 27940 | 27940 | 86600 | 86600 |
| 9 | ТП | 1 | 1 | - | - | 15 | 15 | 14 | 14 | 60 | 60 |

Условные обозначения

$\frac{163.60}{+0.00}$

Условная отметка пола 1-го этажа
(отм. надземной части сооружения)

$\frac{162.40}{158.90}$

Проектная отметка земли
Существующая абсолютная отметка земли

$\frac{10}{54.40}$

Уклон в тысячных
Расстояние в метрах

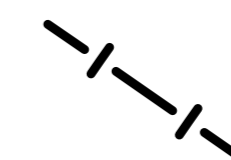

- Граница участка по ГПЗУ

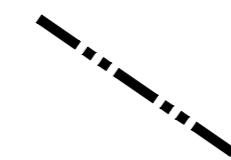

- Граница участка благоустройства

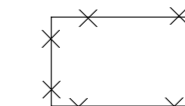

- Сносимые здания и сооружения

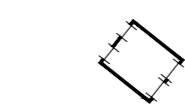

- Проектируемые здания и сооружения

- Изменения внесены по замечаниям экспертизы
- Граница участка под Литер 9 даны по Проекту планировки

Данный лист не подлежит размножению или передаче другим организациям или лицам без согласия ООО "Архбюро "347"

| | | | | | | | | |
|---------------|---------|---------------|-------|-------|-------|---|------|--------|
| | | | | | | 21-3/2019 - ПЗУ | | |
| | | | | | | Жилой дом Литер 3 на территории, ограниченной улицами Комсомольской, Малой Тихорецкой, Николая Ковалева, Вишерской в Октябрьском районе городского округа город Уфа Республики Башкортостан | | |
| 1 | Зам. | | | | | Стадия | Лист | Листов |
| Изм. | Кол.уч. | Лист | № док | Подп. | Дата | | | |
| ГАП | | Винкельман П. | | | 10.19 | П | 5 | |
| ГИП | | Идрисов А. | | | | | | |
| Н.контроль | | | | | | План организации рельефа М 1:500 | | |
| Винкельман П. | | | | | | ООО "Архбюро "347" г.Уфа 2019 г. | | |

Согласовано

Взам. инв. №

Подп. и дата

Инв. № подл.

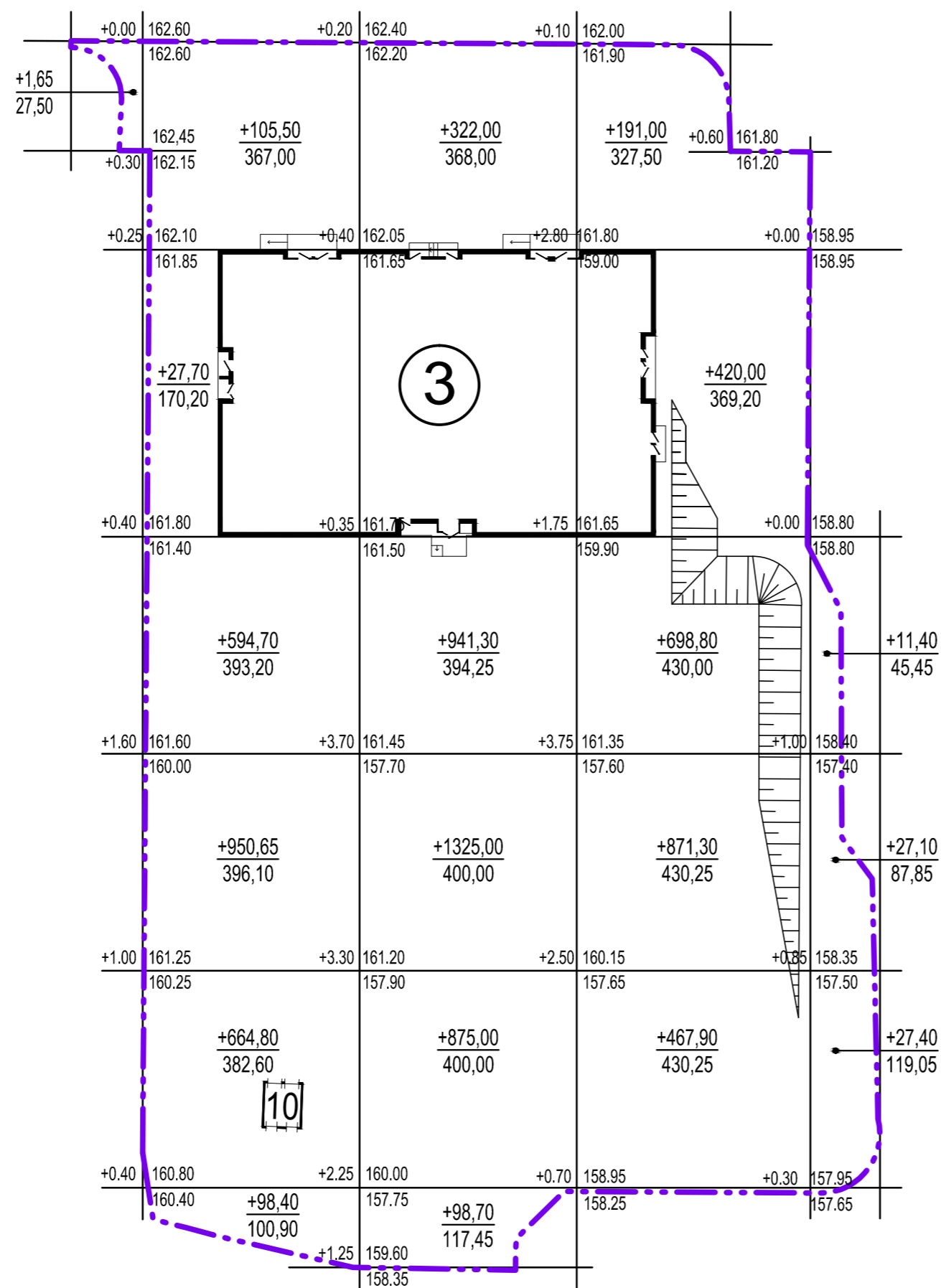
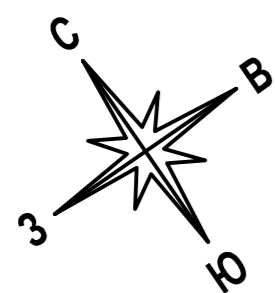

| | | | | | | | | |
|-----------|-----------|------|---------|---------|---------|-------|-----------|---------|
| Итого, м³ | Насыпь(+) | 1,65 | 2441,75 | 3562,00 | 2649,00 | 65,90 | Всего, м³ | 8720,30 |
| | Выемка(-) | -- | -- | -- | -- | -- | | -- |

Ведомость объемов земляных масс

| Наименование грунта | Количество, м3 | | Примечание |
|--|----------------|-----------|------------|
| | Насыпь(+) | Выемка(-) | |
| 1. Грунт планировки территории | 8720,30 | -- | |
| 2. Вытесненный грунт, в т.ч. при устройстве: | | -- | |
| а) подземных частей зданий и сооружений | | -- | |
| б) автодорожных покрытий | | 1462,43 | |
| в) подземных сетей | | -- | |
| г) плодородной почвы на участках озеленения | | 169,13 | |
| 3. Поправка на уплотнение | 872,03 | | |
| Всего пригодного грунта | 9592,33 | 1631,56 | |
| 4. Недостаток пригодного грунта | -- | 7960,77 | |
| 5. Грунт, подлежащий удалению | -- | -- | |
| 6. Плодородный грунт, всего в т.ч.: | | | |
| а) используемый для озеленения территории | 169,13 | -- | |
| б) избыток плодородного грунта | -- | 169,13 | |
| 7. Итого перерабатываемого грунта | 9761,46 | 9761,46 | |

Условные обозначения

- рабочая отметка
- +0,30 | 157,95 проектная отметка
- | 157,65 существующая отметки земли
- +467,90 объем квадрата
- 430,25 площадь квадрата

| | | | |
|--------------|--|--|--|
| Согласовано | | | |
| Взам. инв. № | | | |
| Подп. и дата | | | |
| Инв. № подл. | | | |

Данный лист не подлежит размножению или передаче другим организациям или лицам без согласия ООО "Архбюро "347"

| | | | | | |
|---|---------------|---------------|-------|-------------------------------------|-------|
| 21-3/2019 - ПЗУ | | | | | |
| Жилой дом Литер 3 на территории, ограниченной улицами Комсомольской, Малой Тихорецкой, Николая Ковалева, Вишерской в Октябрьском районе городского округа город Уфа Республики Башкортостан | | | | | |
| Изм. | Кол.уч. | Лист | № док | Подп. | Дата |
| ГАП | | Винкельман П. | | | 10.19 |
| ГИП | | Идрисов А. | | | |
| | | | | Стадия | Лист |
| | | | | П | |
| | | | | Листов | |
| | | | | План земляных масс М 1:500 | |
| | | | | ООО "Архбюро "347" г.Уфа 2019 г. | |
| Н.контроль | Винкельман П. | | | | |

11.03
49.76

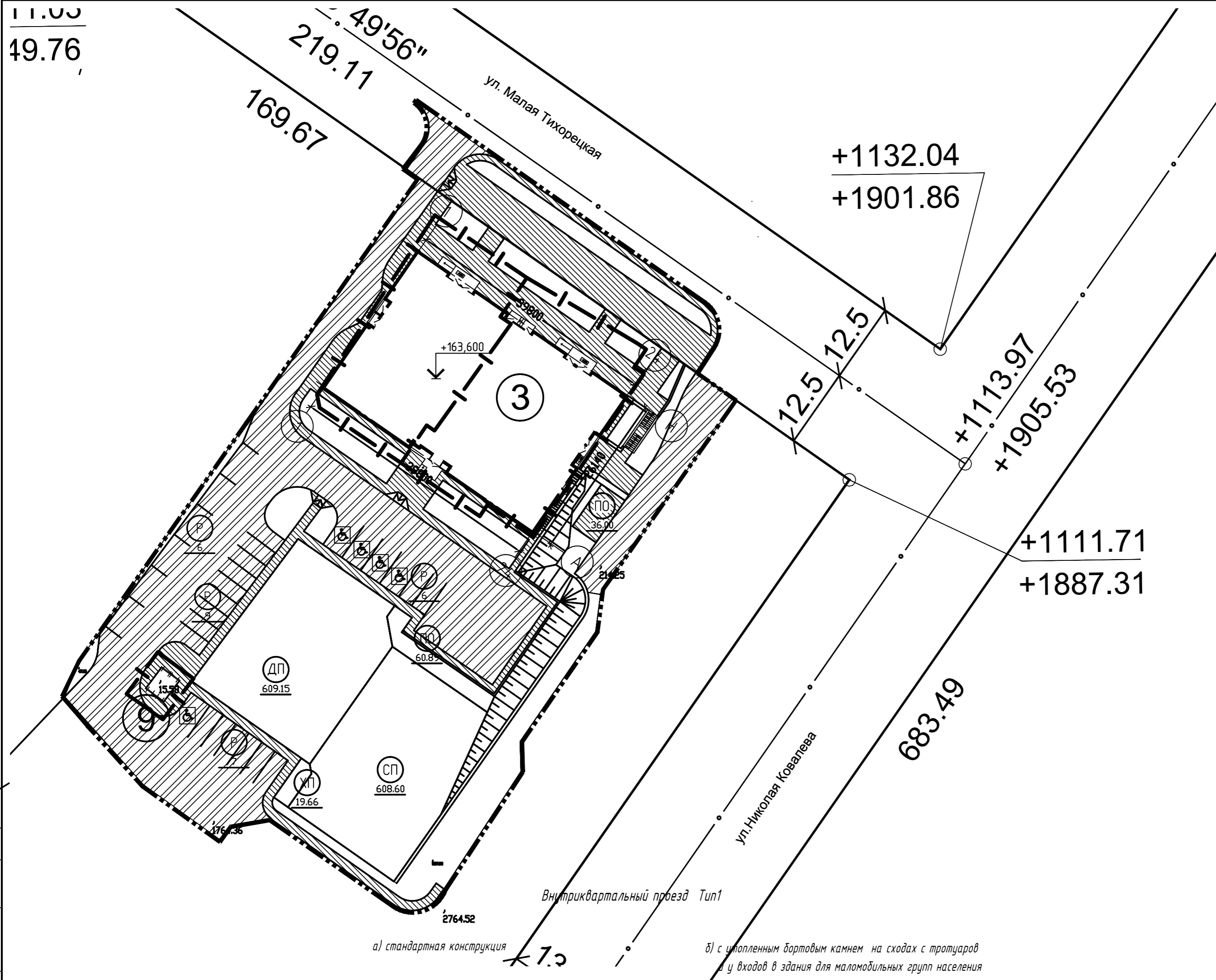

Ведомость зданий и сооружений

| № на плане | Наименование и обозначение | Этажность* | Количество | | | Площадь, м ² | | | | Строительный объем, м ³ | |
|------------|---|------------|------------|---------|--------|-------------------------|-------|-------------------|----------|------------------------------------|---------|
| | | | зданий | квартир | жилцов | застройки | | общая нормируемая | | зданий | всего |
| | | | | | | здания | всего | здания | всего | | |
| 3 | Многоквартирный жилой дом со встроенными помещениями общественного назначения | 28 | 1 | 396 | 607 | 1092,77 | 1067 | 28001,66 | 28001,66 | 89155,7 | 89155,7 |
| 9 | ТП | 1 | 1 | - | - | 15 | 15 | 14 | 14 | 60 | 60 |

Ведомость проездов, тротуаров, площадок

| Поз. | Наименование | Тип | Ед. изм. | Кол-во | Условные обозначения |
|------|--|-----|----------|--------|----------------------|
| 1 | Проезд с бордюром из бортового камня БР 100.30.15 длиной 546 п.м. | 1 | м2 | 1970,9 | |
| 2 | Тротуар с бордюром из бортового камня БР 100.20.8 длиной 500 п.м. | 3 | м2 | 1191,2 | |

УСЛОВНЫЕ ОБОЗНАЧЕНИЯ

- Красные линии улиц
- Осевые линии улиц
- Граница участка по ГПЗУ
- Граница участка благоустройства
- Проектируемые здания и сооружения

Тротуар. Тип 2

| | |
|--|---------|
| Тротуарные плитки типа "Бессер" | - 7 см |
| Песок, стабилизированный цементом | - 8 см |
| Гравийно-песчаная смесь ГОСТ 25607-94* | - 15 см |
| Спланированный и уплотненный грунт | |

Бетонный борт Бр.100.20.8 ГОСТ 6665-91
Бетон В-15 ГОСТ 26663-85*

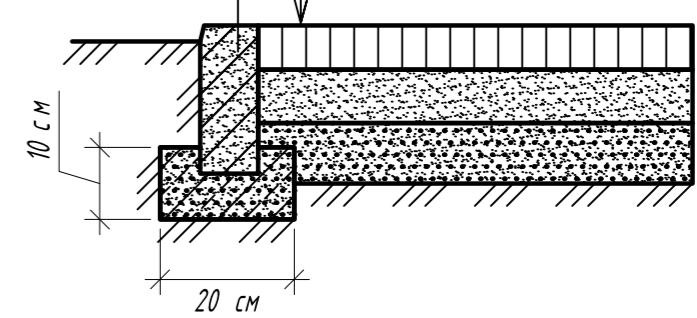

- Изменения внесены по замечаниям экспертизы
- Граница участка под Литер 9 даны по Проекту планировки

Данный лист не подлежит размножению или передаче другим организациям или лицам без согласия ООО "Архбюро "347"

| | | | | | | | | |
|------------|---------------|------|-------|-------|-------|---|------|--------|
| | | | | | | 21-З/2019 - ПЗУ | | |
| | | | | | | Жилой дом Литер 3 на территории, ограниченной улицами Комсомольской, Малой Тихорецкой, Николая Ковалева, Вишерской в Октябрьском районе городского округа город Уфа Республики Башкортостан | | |
| 1 | Зам. | | | | | Стадия | Лист | Листов |
| Изм. | Колуч. | Лист | № док | Подп. | Дата | | | |
| ГАП | Вингельман П. | | | | 10.19 | | | |
| ГИП | Идрисов А. | | | | | | | |
| | | | | | | План покрытий. М1:500 | | |
| | | | | | | ООО "Архбюро "347" г.Уфа 2019 г. | | |
| Н.контроль | Вингельман П. | | | | | | | |

а) стандартная конструкция

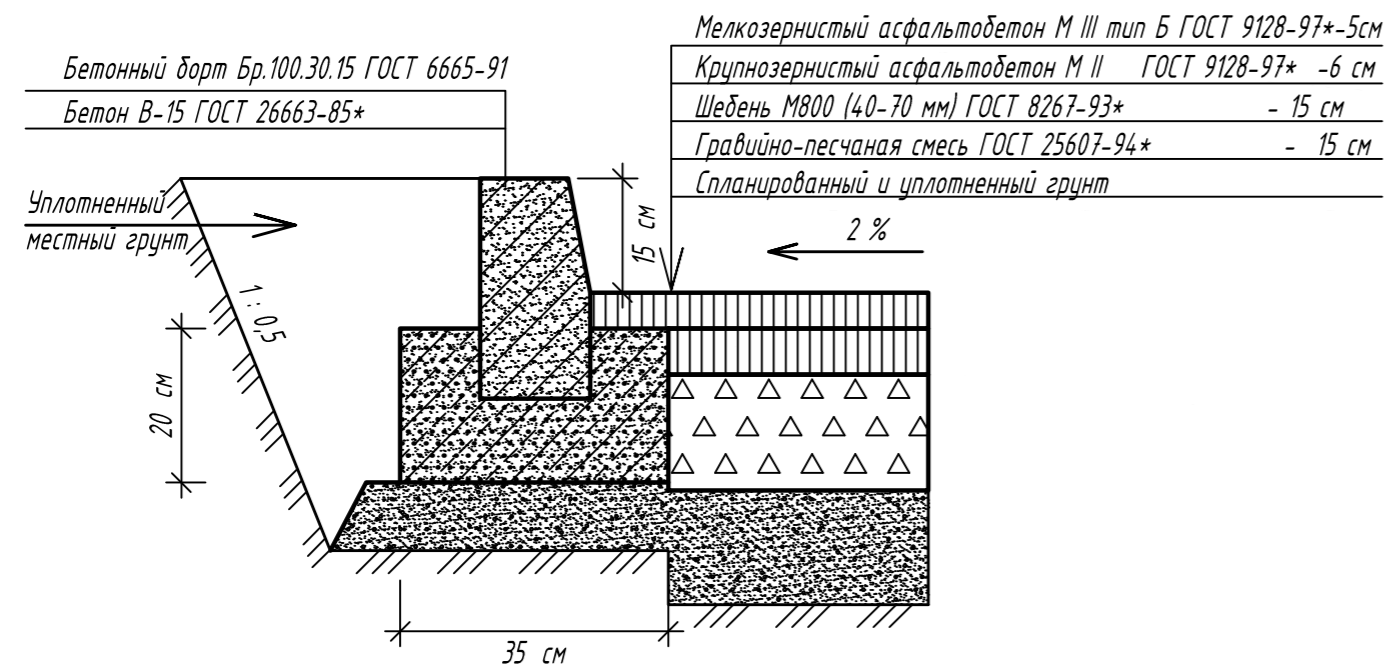

б) с уплотненным бортовым камнем на сходах с тротуаров и у входов в здания для маломобильных групп населения

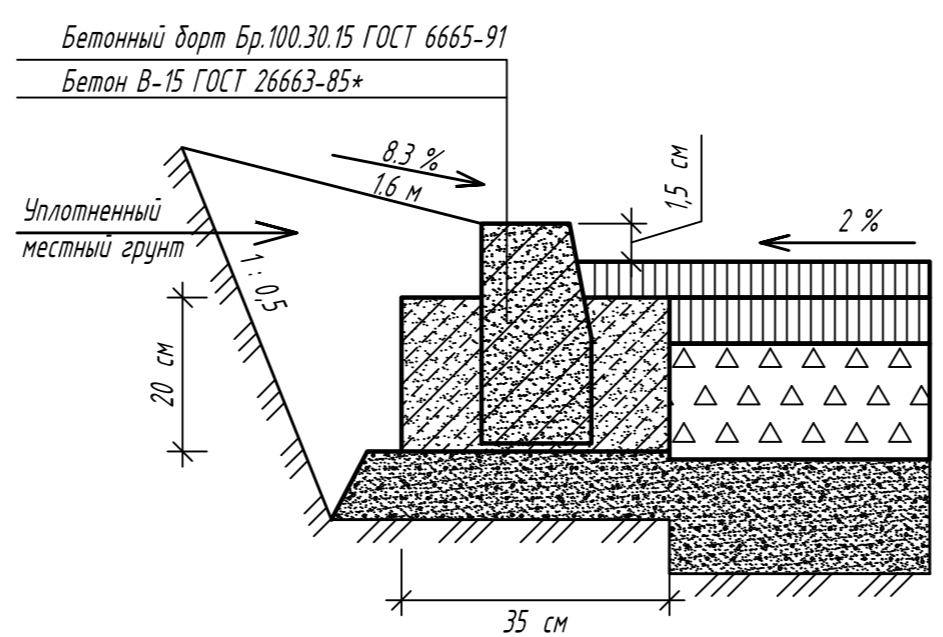













Создано
Взам. инв. №
Подп. и дата
Инф. № подл.

Ведомость зданий и сооружений

| № на плане | Наименование и обозначение | Этажность | Количество | | | Площадь, м ² | | | | Строительный объем, м ³ | |
|------------|---|-----------|------------|---------|--------|-------------------------|---------|-------------------|----------|------------------------------------|---------|
| | | | зданий | квартир | жилцов | застройки | | общая нормируемая | | зданий | всего |
| | | | | | | здания | всего | здания | всего | | |
| 3 | Многоквартирный жилой дом со встроенными помещениями общественного назначения | 28 | 1 | 396 | 607 | 1092,77 | 1092,77 | 28001,66 | 28001,66 | 89155,7 | 89155,7 |
| 9 | ТП | 1 | 1 | - | - | 15 | 15 | 14 | 14 | 60 | 60 |

УСЛОВНЫЕ ОБОЗНАЧЕНИЯ

-  - Красные линии улиц
-  - Осевые линии улиц
-  - Граница участка по ГПЗУ
-  - Граница участка благоустройства
-  - Сносимые здания и сооружения
-  - Проектируемые здания и сооружения
-  Т1 Проектируемая теплосеть
-  2Т Реконструируемая теплосеть
-  К1 Бытовая канализация
-  W Кабельная линия 6 кВ
-  W1 Кабельная линия 0,4 кВ
-  В Водопровод

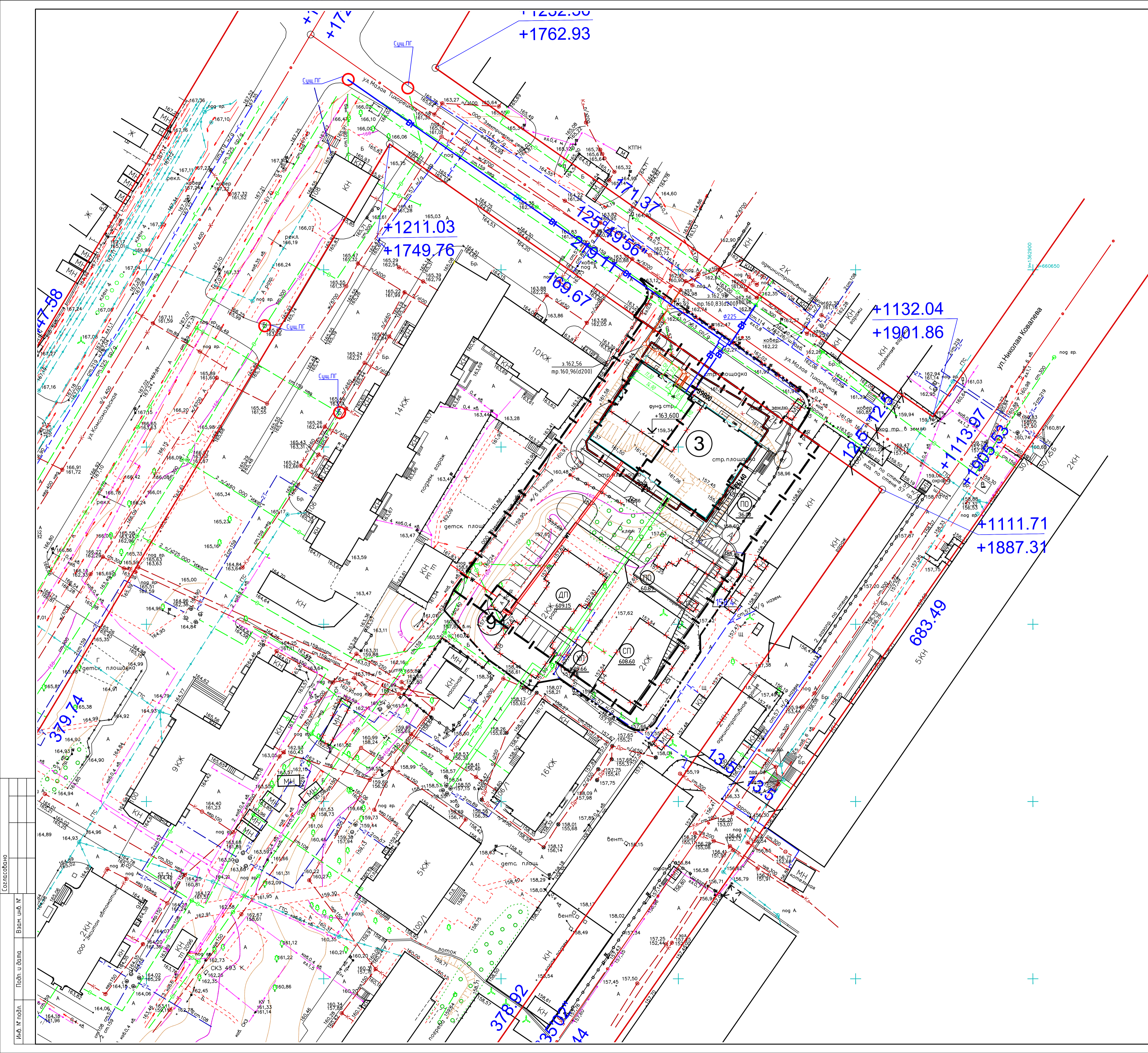

Составлено
Изм. № подл.
Площ. и дата
Взам. инв. №

Данный лист не подлежит размножению или передаче другим организациям или лицам без согласия ООО "Архбюро "347"

| | | | | | | |
|------------|-------------|------------|-------|---|----------------------------------|--------|
| | | | | 21-3/2019 - ПЗУ | | |
| | | | | Жилой дом Литер 3 на территории, ограниченной улицами Комсомольской, Малой Тихорецкой, Николая Ковалева, Вишерской в Октябрьском районе городского округа город Уфа Республики Башкортостан | | |
| Изм. | Жолуч | Лист № док | Подп. | Дата | Страница | Листов |
| ГАП | Винельман П | | | 11.19 | П | 8 |
| ГИП | Идрисов А. | | | | | |
| | | | | Сводный план инженерно-технического обеспечения, М1:500 | | |
| Н.контроль | Винельман П | | | | ООО "Архбюро "347" г.Уфа 2019 г. | |

